

Einbau Taster in Mittelkonsole

Eigentlich schade, das es für die beiden Blinddeckel keine Taster zu kaufen gibt. Nach kurzer Internet-Recherche findet man schnell eine passende Anregung wie man hier einfach Abhilfe schaffen kann.



Um beide Blinddeckel umzubauen benötigt man :

1x Blinddeckel links	4304503485	2,50 Euro
1x Blinddeckel rechts	3245345345	2,50 Euro
2x Dachoberbeleuchtungsschalter („Taxi-Taster“)	2332345345	16,00 Euro

Scharfes Messer, Schraubendreher, Radioentriegelungswerkzeug, etwas Sekundenkleber

1. Vorbereitung der Taxitaster:



Mit dem Schraubendreher den Deckel des Tasters abhebeln und das kleine Plexiglasstück in der Mitte herausziehen

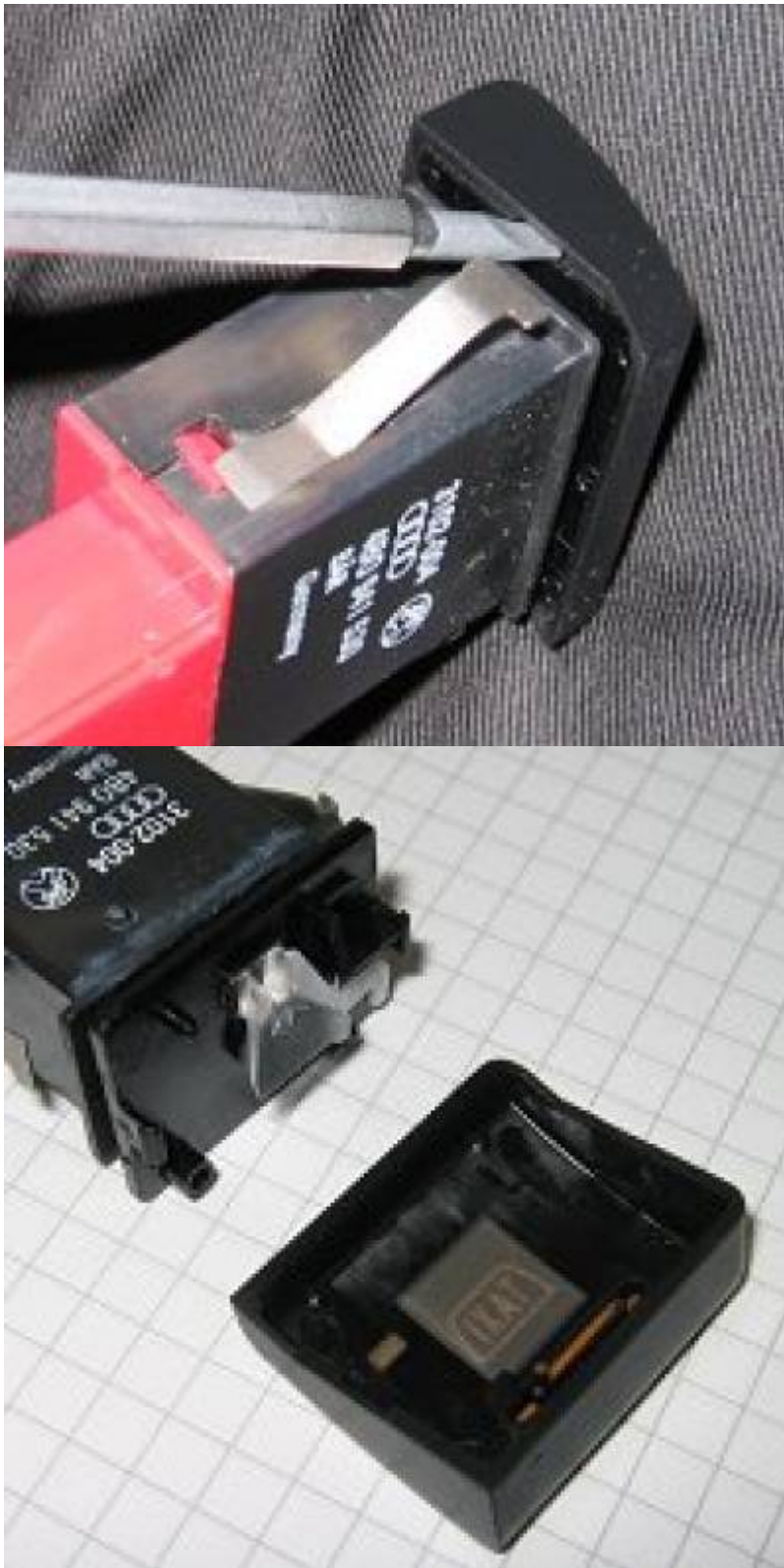

Nun mit dem Messer die überstehenden Stege abschnitzen, bis auf den Halter des weissen Plastikteils sowie das Plastikteil selber



Je nach Einbauort (linker oder rechter Blinddeckel) muss später ein Rand des Schalters gekürzt werden (folgt später noch).

Der weiße Steg kann dann mit einem Tropfen Sekundenkleber noch am schwarzen Plastikteil dauerhaft fixiert werden. Dabei aufpassen, das kein Kleber tiefer in den Taster läuft !

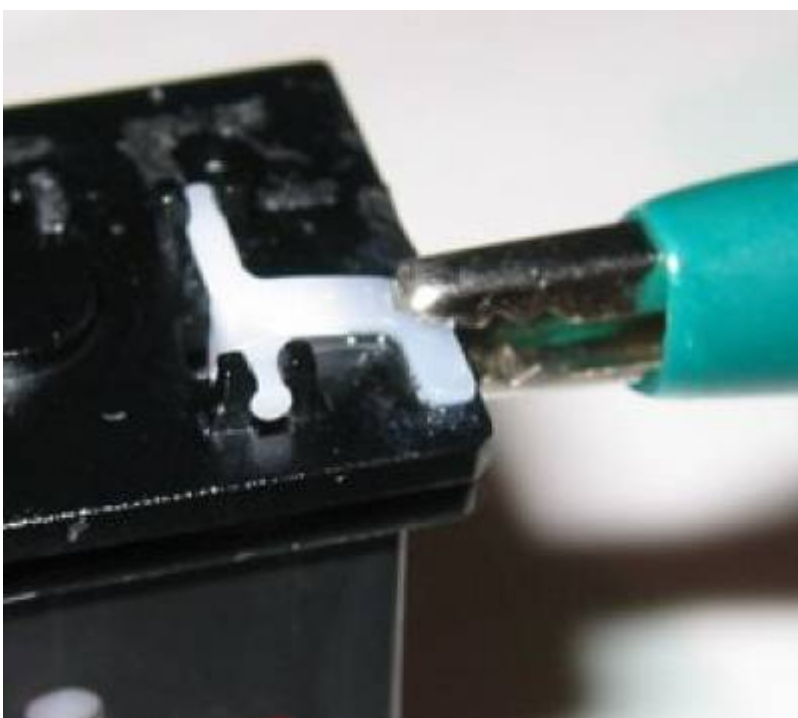

2. Anpassung der Blinddeckel :

Zuerst alle überstehenden Teile auf der Rückseite plan kürzen. Dann alle inneren Stege soweit verkürzen, das die vordere Platte des Tasters gerade im Deckel verschwindet (1..2mm).



3. Freilegen der Konsole :

Zuerst das Radio mit dem Entriegelungswerkzeug herausziehen



Nun die Blende an der Unterseite leicht herausziehen. Dabei auf die 3 Metallklemmen achten.



Mit einem Finger dann von rechts her beginnen, die Blende komplett nach vorne wegzuziehen. Jetzt die beiden Blinddeckel entnehmen und den Taster (als Beispiel hier links) in die Lücke hineindrücken.



Wenn man jetzt den Deckel probeweise aufsetzt merkt man gleich, dass dieser zu dicht an den ESP OFF Taster anstößt. Dies umgeht man, indem man (hier beim linken Taster) die rechte Seite etwas kürzt.

4. Umschalter oder Taster:

Vor dem Einbau sollte man sich die Frage stellen, welche Funktionen man wie schalten möchte. Prinzipiell ist der Taxitaster ein Umschalter, der bei jedem Druck in der gegenüberliegenden Stellung bleibt. Benötigt man einen „echten“ Taster der nur bei Druck schließt und sonst öffnet, so kann man dies mit einem kleinen Umbau realisieren.

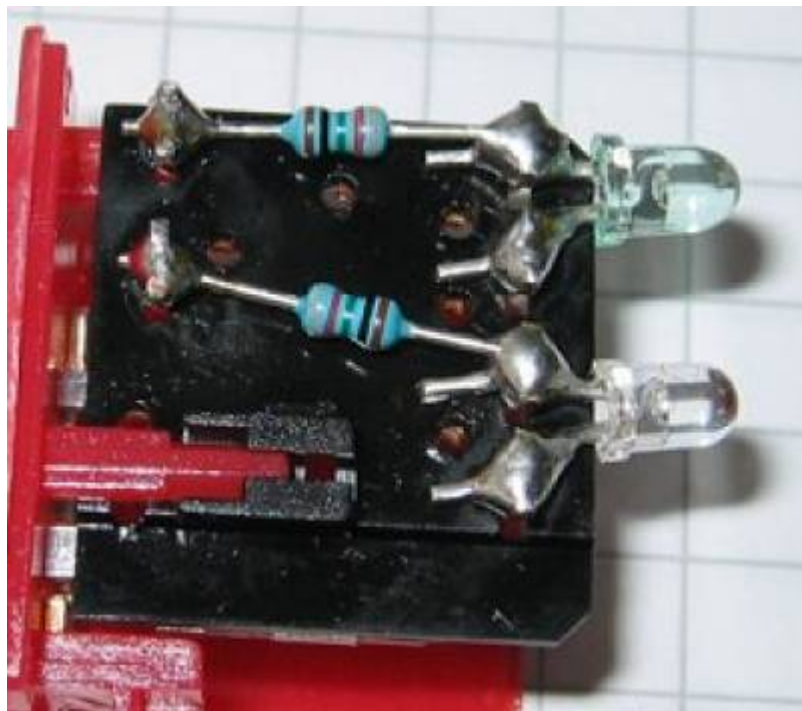

Zuerst der Aufbau des Schalters:



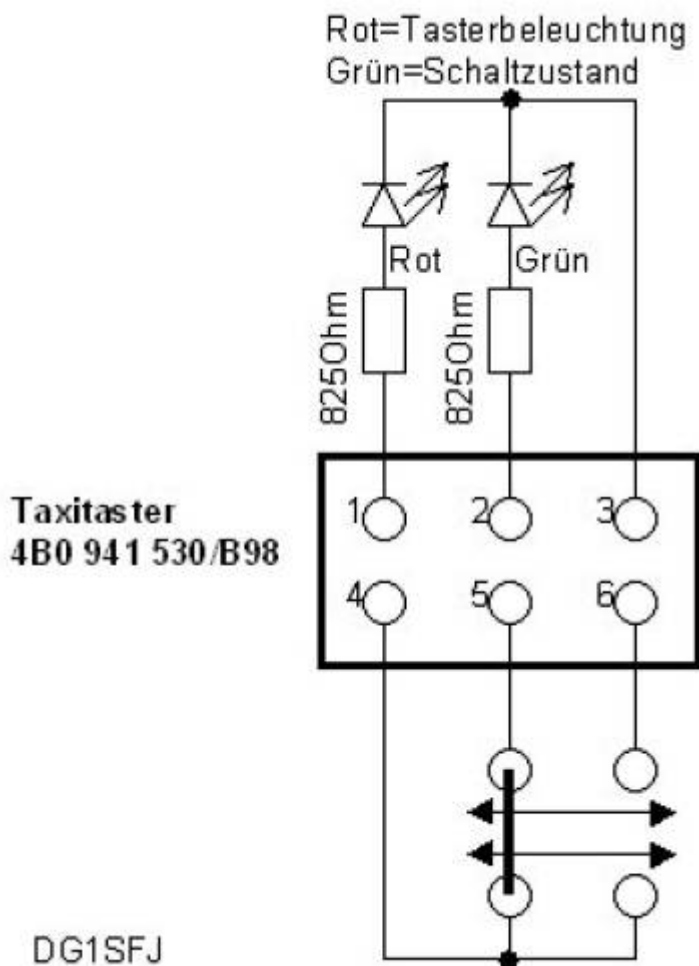

Das Prinzip ist einfach : Man verhindert mit einer kleinen Sperre mechanisch, das die Rollen ganz an den Anschlag gefahren werden. Damit kann dann auch der Taster nicht einrasten.

Zuerst entfernt man mit einem scharfen Messer die zwei kleinen Stege zwischen den 2 Kontakten:



Anschließend lötet man ein kleines Stück Blech auf die obere Schiene:



Stecker zusammenbauen und an die gewünschten Funktionen anschließen - fertig.

From:

<https://www.dg1sfj.de/> - **dg1sfj.de**

Permanent link:

<https://www.dg1sfj.de/doku.php?id=elektronik:misc:tastermittel>

Last update: **2025/01/17 20:13**

