

Alphapoc 602R

letzte Änderung des Dokuments : 06.02.2019

Zur Zeit erlebt das POCSAG Paging eine neue Beliebtheit im Amateurfunk. Zum Einsatz kommen Pager z.B. des Typs Skyper welche aber auch schon grob 20 Jahre alt sind. Aber es gibt modernere Alternativen z.B. den hier näher untersuchten Alphapoc 602R.

Hintergrund der Untersuchung ist die für den Funkamateurler unerlässliche Doku „was ist in dem Ding drin“ incl. der nötigen Infos falls repariert oder modifiziert werden muss. Damit nicht jeder seinen Pager aufmachen muss, opfere ich meinen und stelle alles was ich herausfinden kann zur Verfügung.

Aussenansichten

Das ist der Alphapoc 602R - diese Version ist mit PLL und lässt sich einfach im Menü oder durch Programmierung auf die 439,9875 MHz umstellen und damit direkt im DAPNET benutzen ohne weiteren Umbau.

8 verschiedene RIC Adressen (mit je 4 Unteradressen), viele Textspeicher stellen eine zeitgemäße Alternative zum Skyper dar. Einfache Einstellungen lassen sich durch das Menü umstellen, größere Dinge gehen mit dem Programmierkabel incl. der Software (GP2012).

Weitere Besonderheit : Der Pager läuft mit einer Eneloop AAA Zelle bis zu 4 Wochen und lässt sich über die seitliche USB Buchse überall wieder aufladen.



Rückseite : Man erkennt die Herkunft aus China



Hauptplatine N_MB_VA

Im Batteriefach befinden sich 2 Schrauben. Nach dem Entfernen lässt sich der Deckel abheben. Der Pager besteht aus 2 Teilen : Der Hauptplatine und der auswechselbaren (je nach QRG) Funkempfängerplatine.

Man erkennt die Antenne im oberen Gehäuseteil, rechts die USB Buchse für Reprog und Laden sowie Piepser, Vibrationsmotor auf der linken Seite.

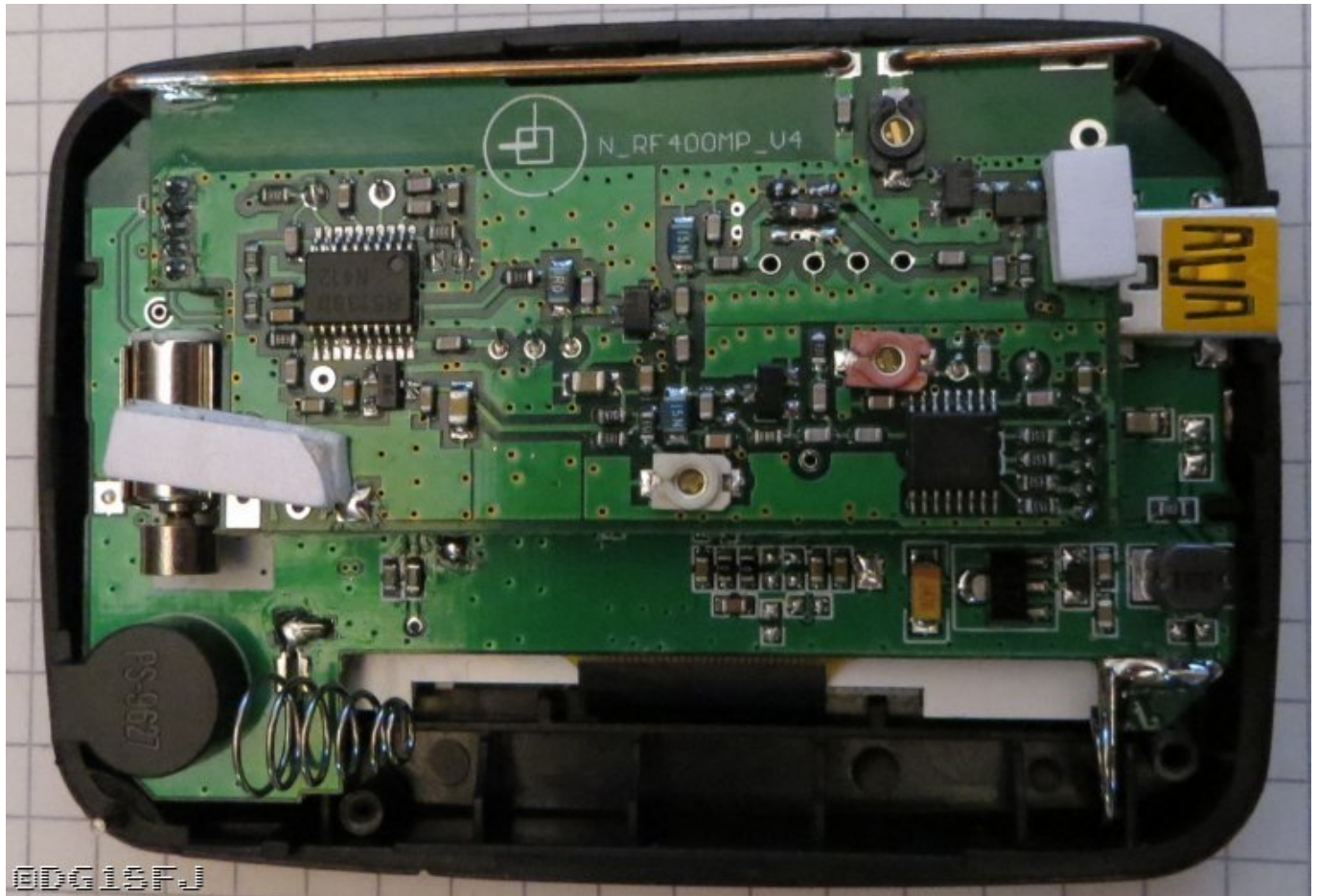

Vorder/Rückseite

Vorderseite der Hauptplatine :

Hier ist die USB-Buchse, der Flash-Speicher, DCDC Wandler, POCSAG Decoder IC sowie Lade-IC, Vibrationsmotor und Piepser.

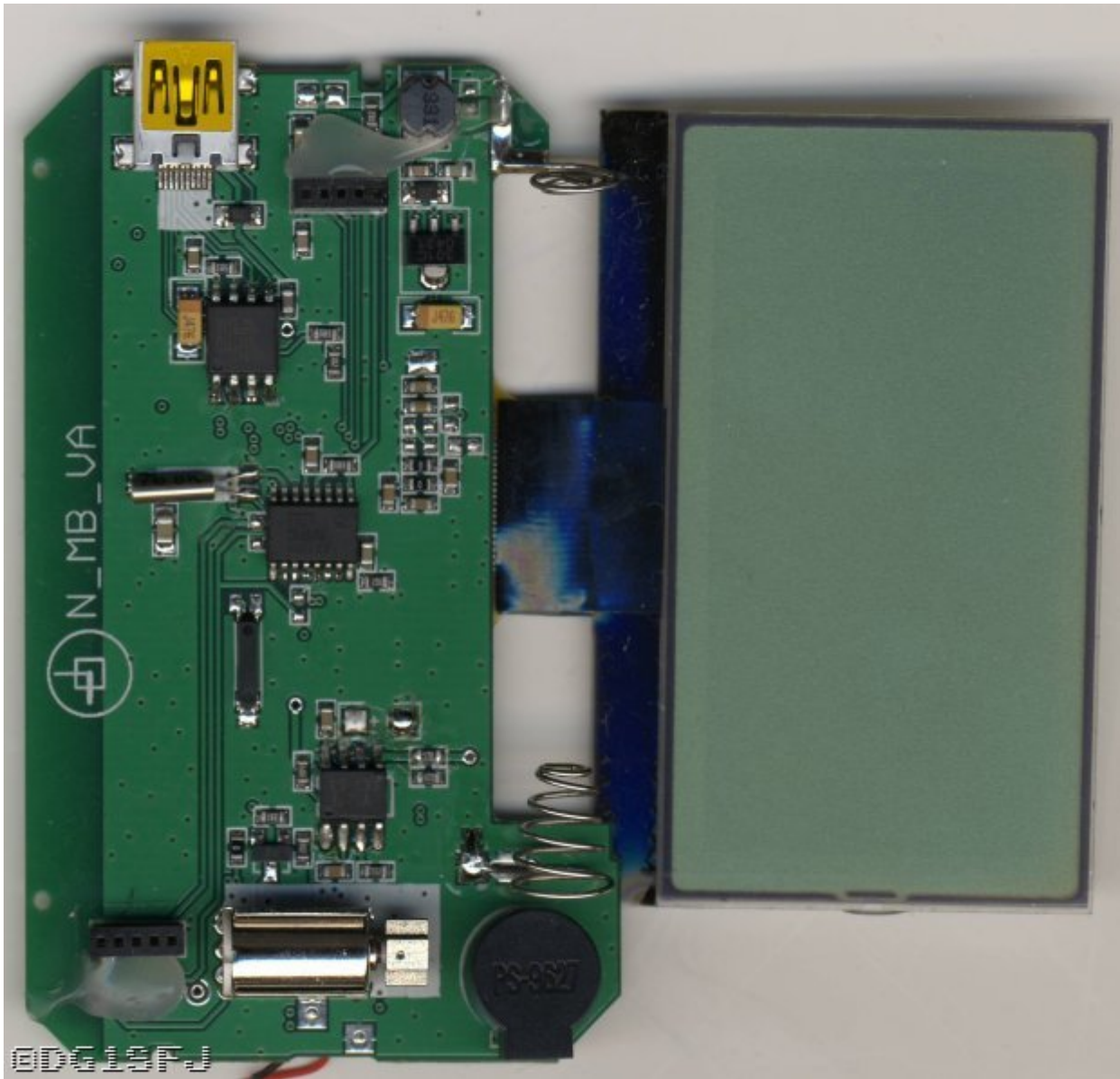

Rückseite der Hauptplatine :

Hier sitzt der Microcontroller von Renesas sowie die 4 Tasten und das Flex-Kabel zum Display.

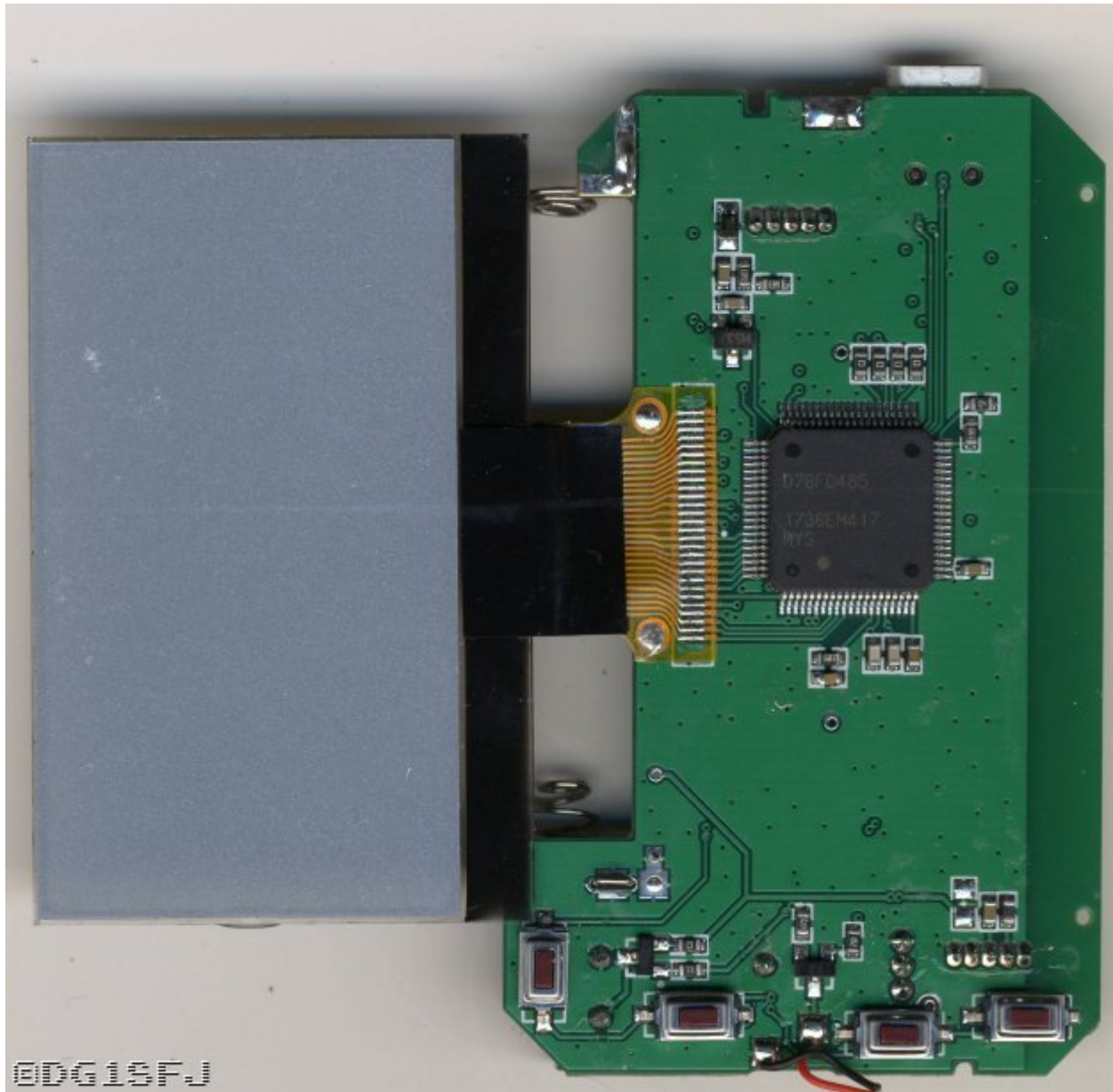

Blockschaltbild

Zur Orientierung hier das Blockschaltbild des Alphapoc 602 mit Haupt und RX Platine :

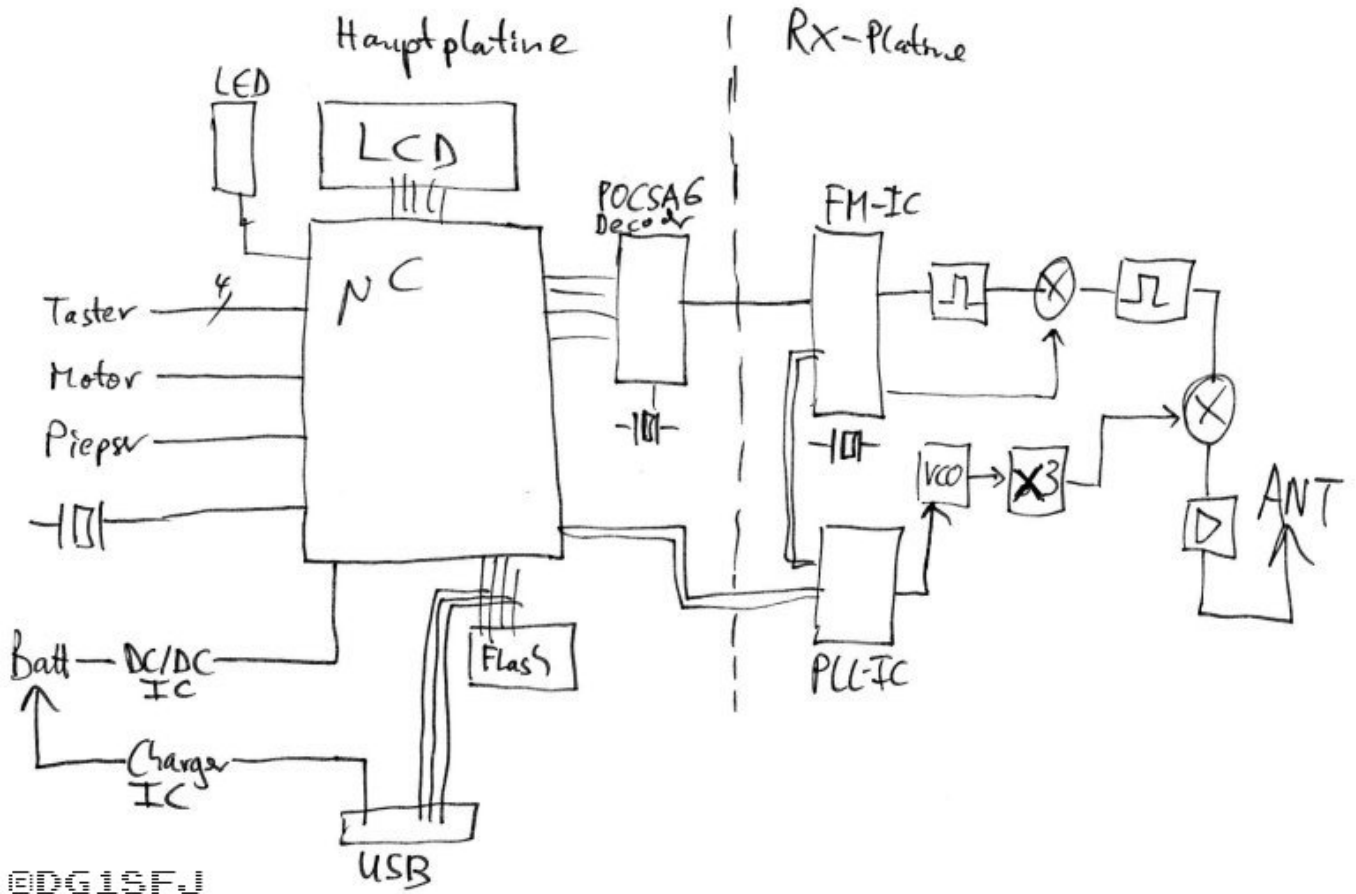

EDG1SFJ

Stromversorgung

Ein DCDC Wandler im SOT-89 Gehäuse. Step Up Wandler der seine Frequenz an den Bedarf anpasst. Im Ruhezustand wird nur selten getaktet. Ob es sich um den originalen IC von RICOH oder eine Kopie handelt ist unklar.

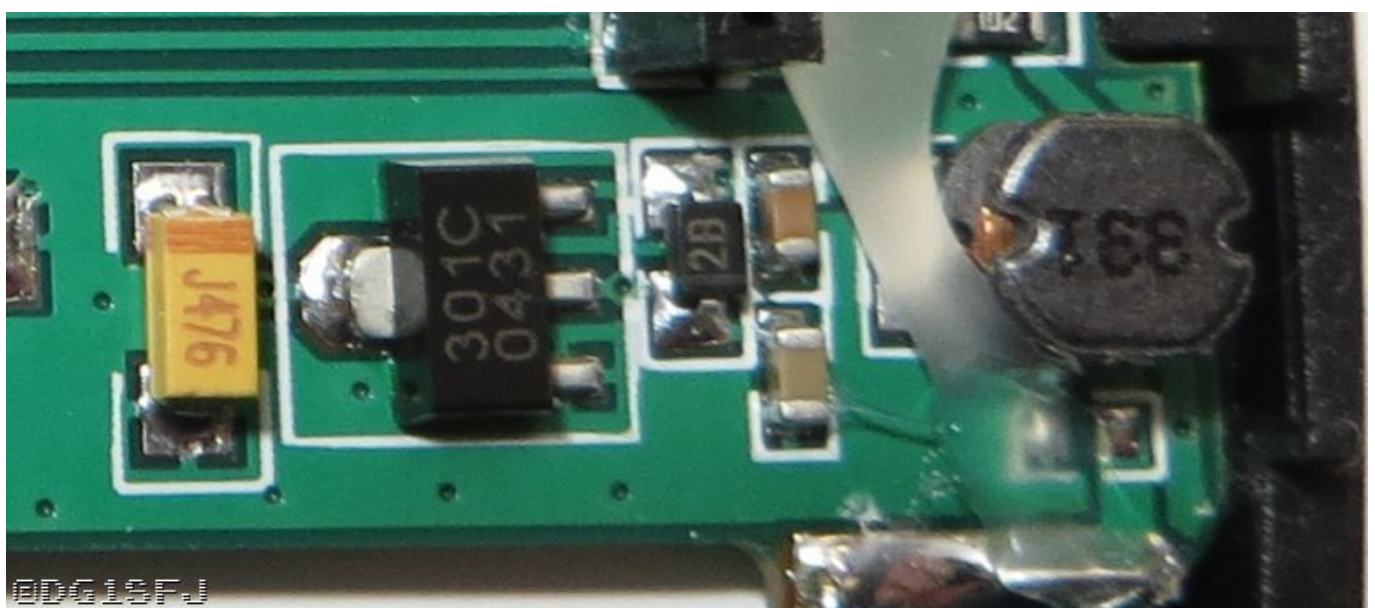

EDG1SFJ

Hier noch die Aussenbeschaltung :

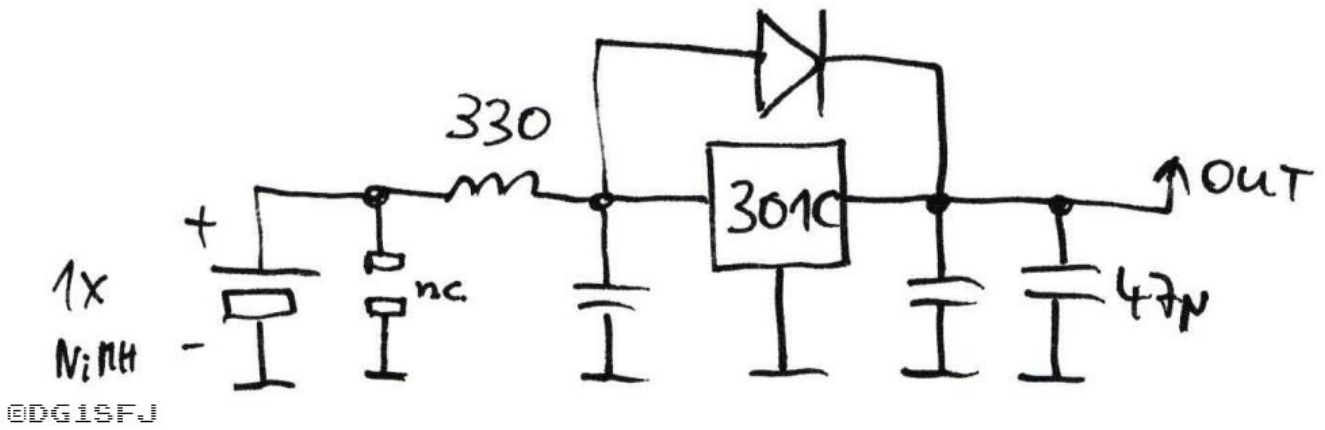

Vermutlich um Änderung oder Neu-Einlegen der Batterie zu erkennen ist eine kleine Schaltung zwischen Supply und einem Interrupt-Pin am Microcontroller angeschaltet - Zweck noch nicht klar :

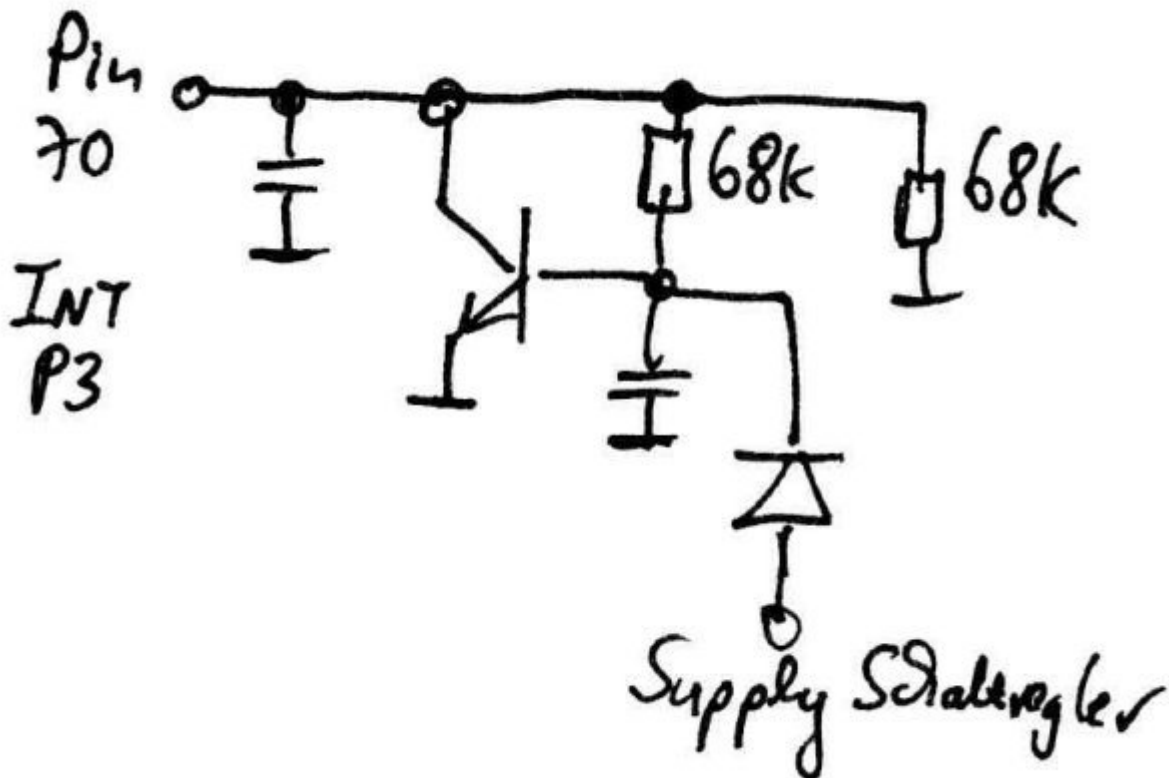

EDG1SFJ

Ladeelektronik

Das Lade-IC ist ein Linkas LS2533A, NiMH Charger IC der sich aus 5V versorgt via USB. Kann auch Trickle Charge, lädt also auch nach wenn die Batterie voll ist um die Selbstentladung auszugleichen.

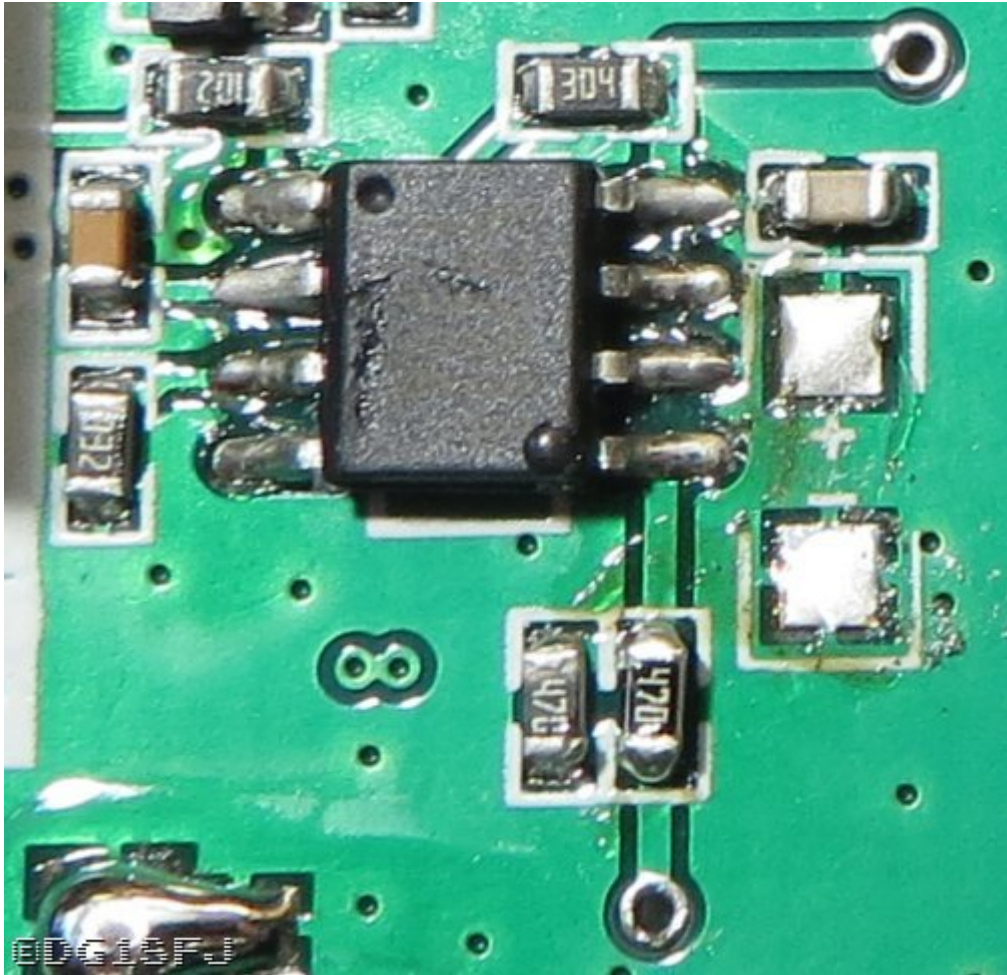

Hier noch die Aussenbeschaltung. Besonderheit : Das Lade-IC zeigt den Zustand an einem Pin an (1), dieser wird verwendet damit die Hintergrundbeleuchtung leicht leuchtet solange geladen wird. Wenn Laden fertig geht auch das Licht aus.

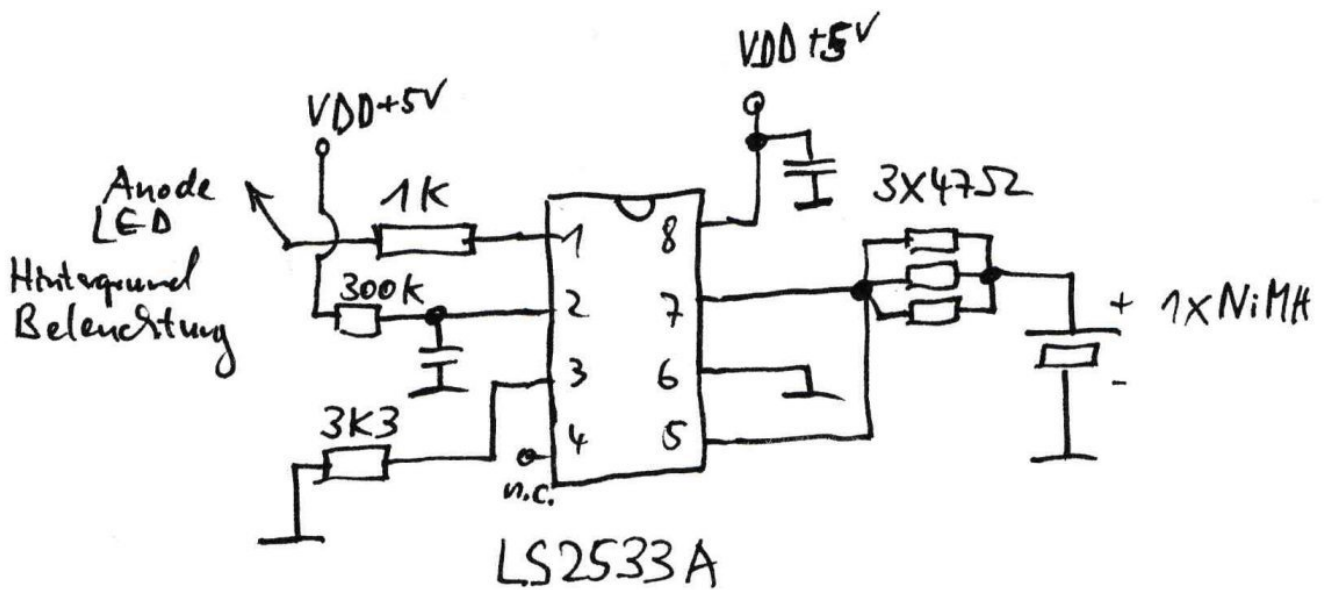

@DG1SFJ

USB Anschluss

Als Besonderheit wartet hier eine Mini USB Buchse auf uns mit 10 statt 5 Pins. Wird das Ladekabel eingesteckt werden nur Masse und +5V vom USB abgenommen. Beim Programmierkabel kommen dann auch die anderen Pins zum Einsatz.

- 01 – GND
- 02 – zum SPI-Flash Pin 2 – Serial Data In
- 03 – zum SPI-Flash Pin 50 – Serial Data Out
- 04 – TXD-Pin des Renesas – Pin 36 : P112/TXD/SEG18
- 05 – +5V vom USB
- 06 – Flashmode-Pin des Renesas – Pin 17
- 07 – /Reset des Renesas Pin 14 (68k+C parallel, dann Diode zum Pin)
- 08 – RXD-Pin des Renesas – Pin 35 : P113/RXD/SEG19
- 09 – zum SPI-Flash Pin 6 – Serial CLK
- 10 – zum SPI-Flash Pin 1 – /ChipSelect

Zur Erklärung noch die Beschaltung der Reset Leitung :

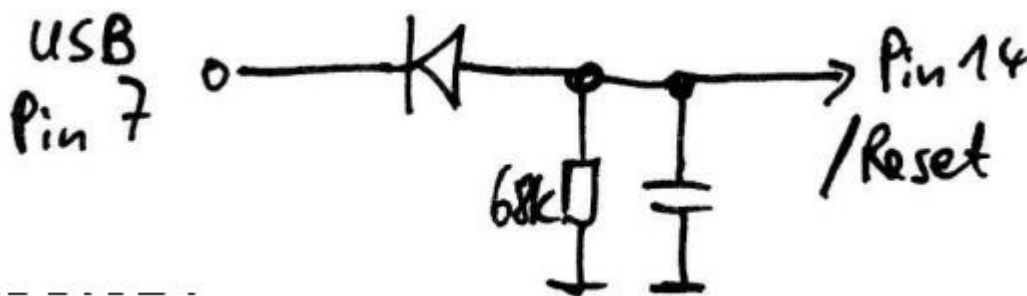

©DG1SFJ

Display-Beleuchtung

Eine Blaue LED wird über eine Treiberstufe aktiviert. Geht an Pin 41 des Renesas-Controllers.

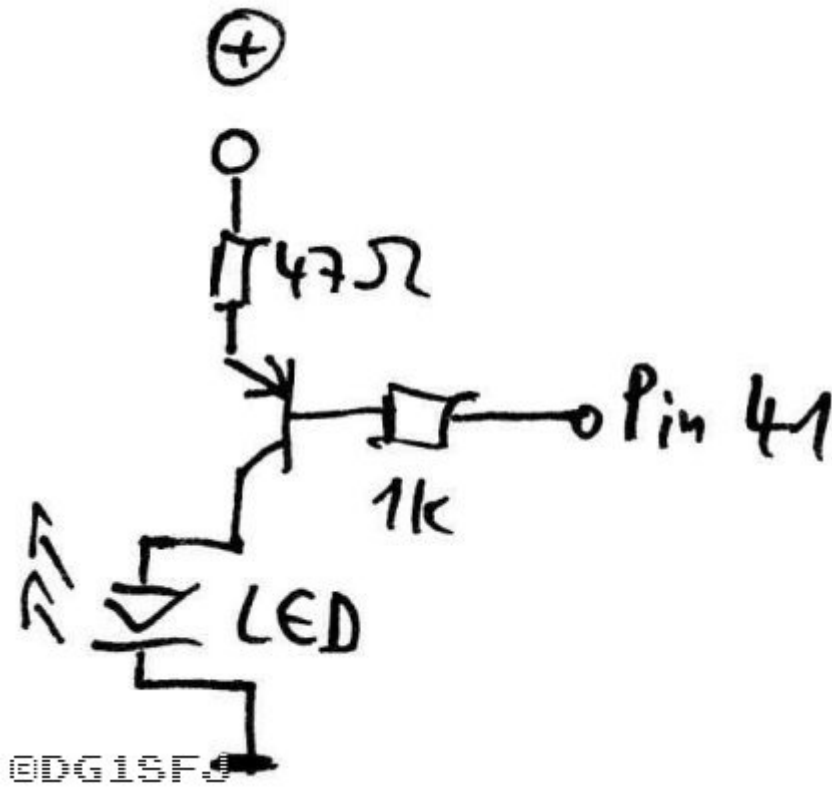

Taster

Pin 73 des Controllers treibt vermutlich die Taster, auslesen dann über die 4 Rückleitungen.

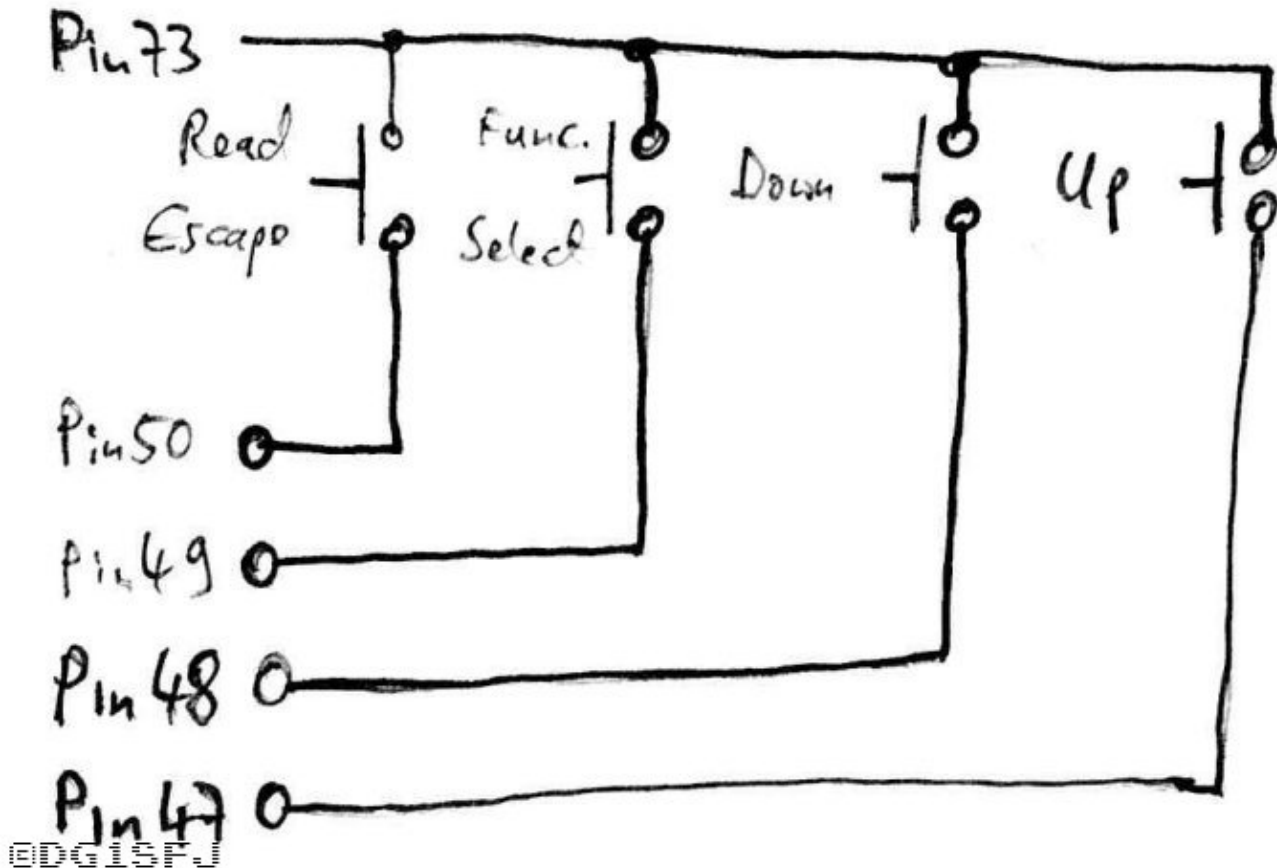

Vibrationsmotor

Ansteuerung des Motors über eine Treiberstufe. Steuerung via Pin 42 des Renesas.

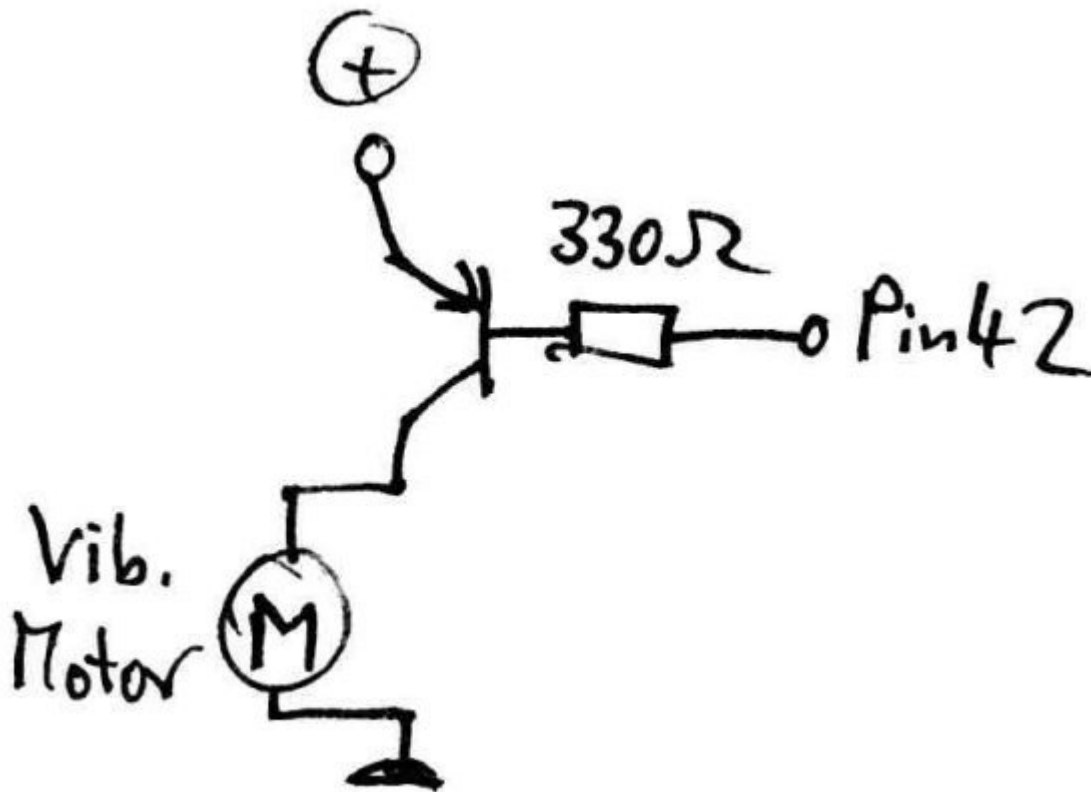

EDG1SFJ

Piepser

Ansteuerung über Treiberstufe von Pin 6 des Renesas.

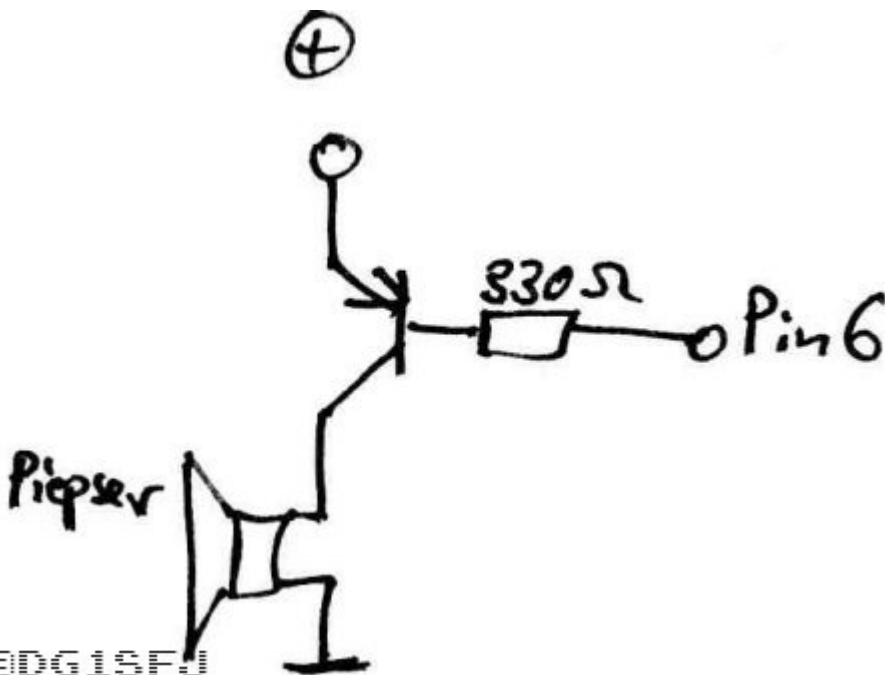

EDG1SFJ

Display

Das Display ist grob 57x36mm groß und ist ein Grafik-Display mit 128x64 Punkten.

Hersteller unbekannt. Auf dem Display sind nur „DS600010B01“ und „A3/5“ zu finden. Der Controller ist als Chip-on-Glass (COG) vermutlich ein ST7565R.

Hintergrundbeleuchtung per LED an einer seitlichen Streuscheibe.

Vorder-Seite der Hauptplatine mit dem Folienkabel :

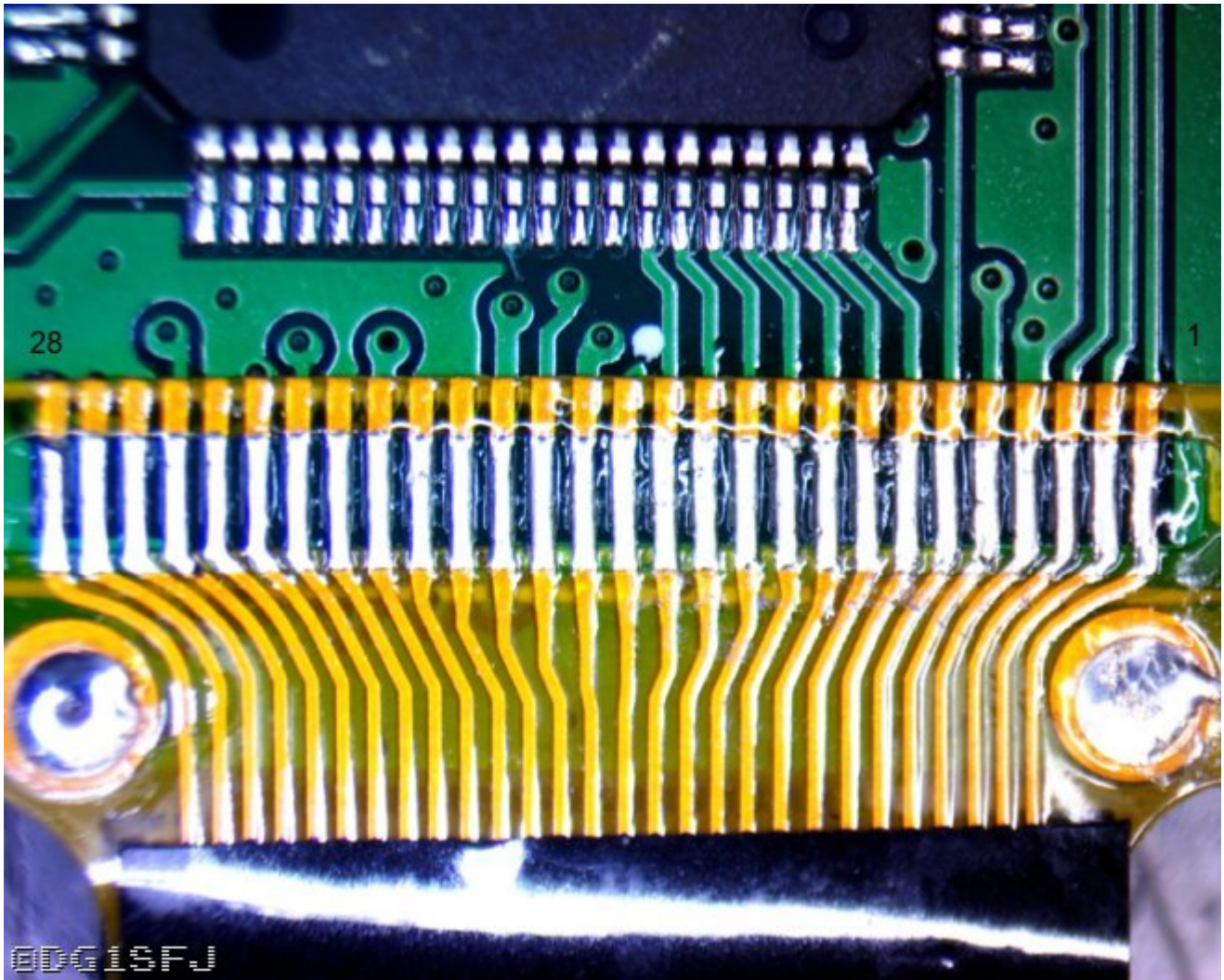

Rückseite der Hauptplatine - Achtung, Bild ist gespiegelt !

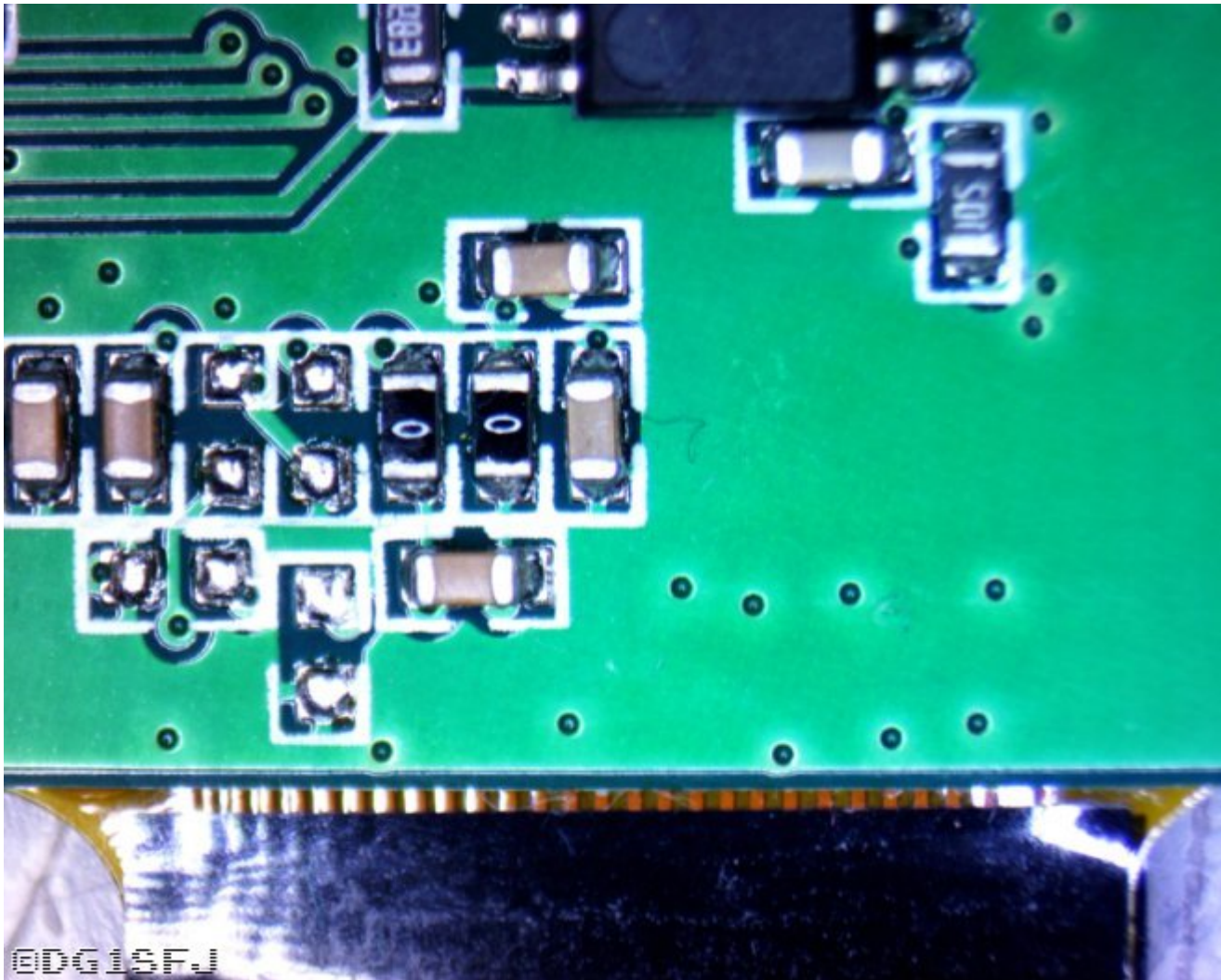

Die Beschaltung des Folienkabels ist ungefähr so :

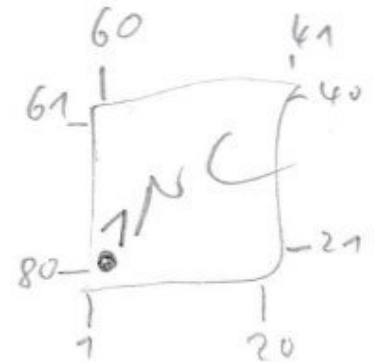
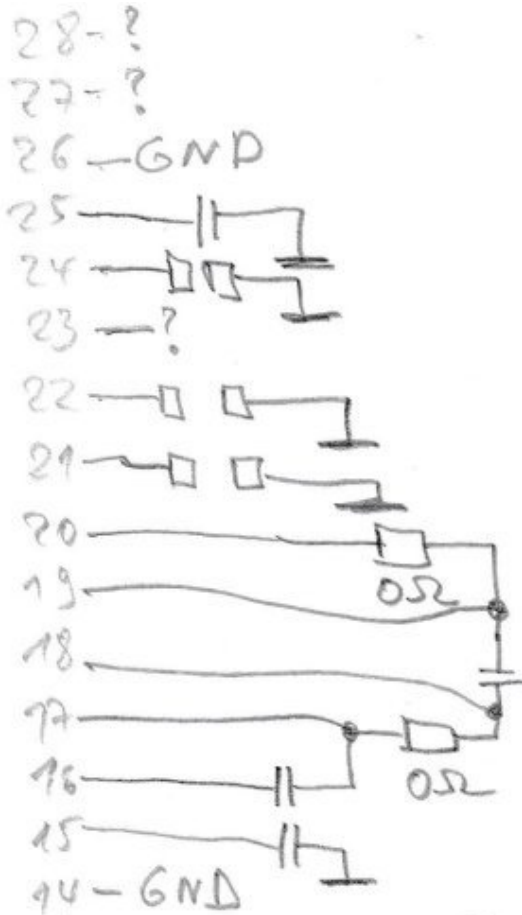

- 13 - NC - PIN 74 (P11)
- 12 - NC - PIN 75 (P10) 8 Bit parallel Bus
- 11 - NC - PIN 76 (P15) Port 1
- 10 - NC - PIN 77 (P14)
- 9 - NC - PIN 78 (P13)
- 8 - NC - PIN 79 (P12)
- 7 - NC - PIN 80 (P11)
- D0 6 - NC - PIN 1 (P10)
- 5 - VDD -> 3.0V?
- 4 - GND
- A0 3 - NC - PIN 8
- CS 2 - NC - PIN 5
- 1 - NC - PIN 10

Der Microcontroller steuert das Display über 8+3 Leitungen an :

- LCD Pin 6 - uC Pin 1 - D0
- LCD Pin 7 - uC Pin 80 - D1
- LCD Pin 8 - uC Pin 79 - D2
- LCD Pin 9 - uC Pin 78 - D3
- LCD Pin 10 - uC Pin 77 - D4

```

LCD Pin 11 - uC Pin 76 - D5
LCD Pin 12 - uC Pin 75 - D6
LCD Pin 13 - uC Pin 74 - D7
LCD Pin 1 - uC Pin 10 - Write Leitung - Datenübernahme bei steigender
Flanke
LCD Pin 2 - uC Pin 9 - Chip-Select Leitung "H" : Display selected
LCD Pin 3 - uC Pin 8 - A0 - "H" : Display Data, "L" : Control Data

```

Der Renesas schickt 14 Kommandos als initialisierung beim ersten Einschalten los (dabei A0 auf Low)
:

```

#01 = 1 0 1 0 0 0 0 0 = ADC select normal "1"
#02 = 1 1 0 0 1 0 0 0 = Common Output mode select "000"
#03 = 1 0 1 0 0 0 1 0 = LCD Bias Set "1"
#04 = 0 0 1 0 0 1 0 0 = Voltage regulator internal resistor ratio set "100"
#05 = 1 0 0 0 0 0 0 1 = Electronic Volume Mode Set
#06 = 0 0 1 0 0 0 0 1 = Electronic Volume register set "100001"
#07 = 0 0 0 1 1 1 0 0 = Column Address Set Upper Bit "1100"
#08 = 0 0 1 0 1 1 0 0 = Power Controller Set
#09 = 0 0 1 0 1 1 1 0 = Power Controller Set
#10 = 0 0 1 0 1 1 1 1 = Power Controller Set
#11 = 1 0 1 0 1 1 1 1 = Display on/off "1" ON
#12 = 1 0 1 1 0 0 0 0 = Page Address Set "0000"
#13 = 0 0 0 1 0 0 0 0 = Column Address Set Upper Bit "0000"
#14 = 0 0 0 0 0 0 0 0 = Column Address Set Lower Bit "0000"

```

Danach beginnt das Beschreiben des Display RAMs durch Übertragung von 131 ? Bytes mit dem Inhalt „00“, A0 Leitung ist dabei dann auf High.

Wenn die Bytes geschrieben wurden wird die Page Adresse auf „0001“ erhöht, und wieder 131 ? Bytes „00“ übertragen.

Die Page Adresse geht dann bis „0111“ rauf. Nach 7,2ms sind alle Speicher mit „00“ überschrieben und das Display RAM leer.

Abschließend wird die Einschaltmeldung des Pagers (aus dem Flash) gelesen und auf dem Display dargestellt.

Der gesamte Einschaltvorgang von Strom an (5s) → Display Init → Display darstellen → Display wieder abschalten (24s) :



Zoom auf die Initialisierungs-Phase (Init + Display löschen + Display Inhalt reinprogrammieren) :

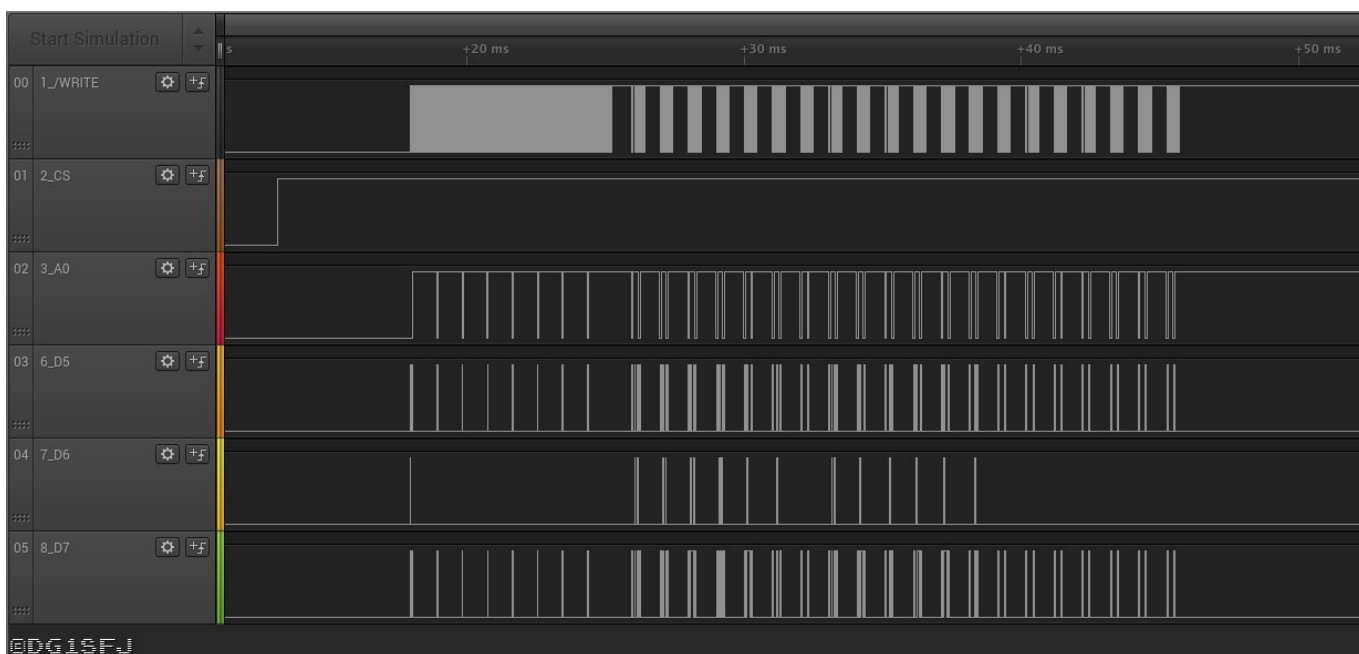

Zoom auf Display Init :

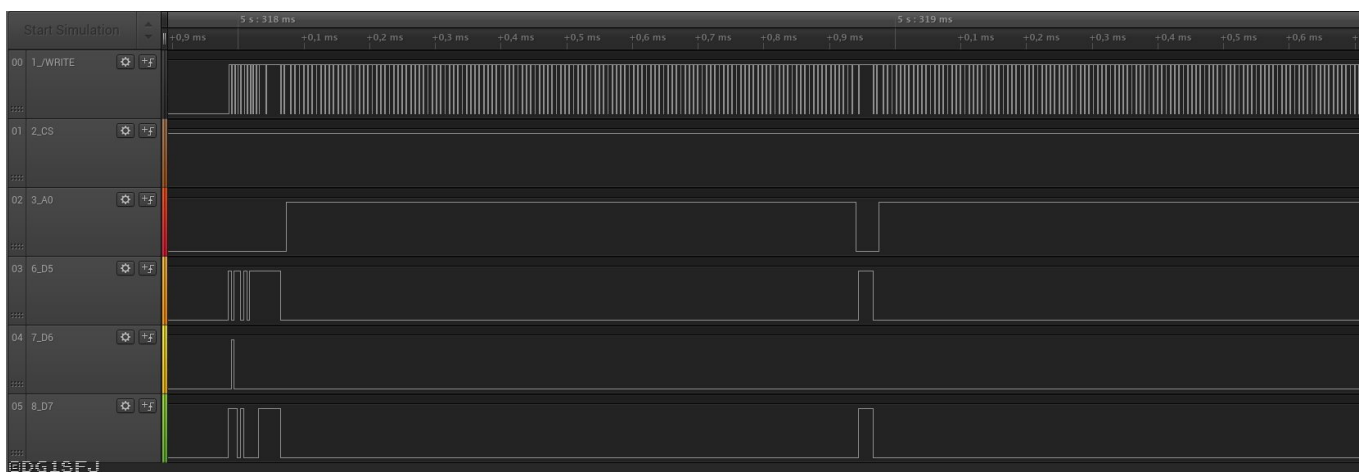

Flash

Macronix International, MX25L8006E

8Pin PDIP Gehäuse

8MBit CMOS Serial Flash

512Bit Secured OTP

SPI Interface Mode 0 und 3

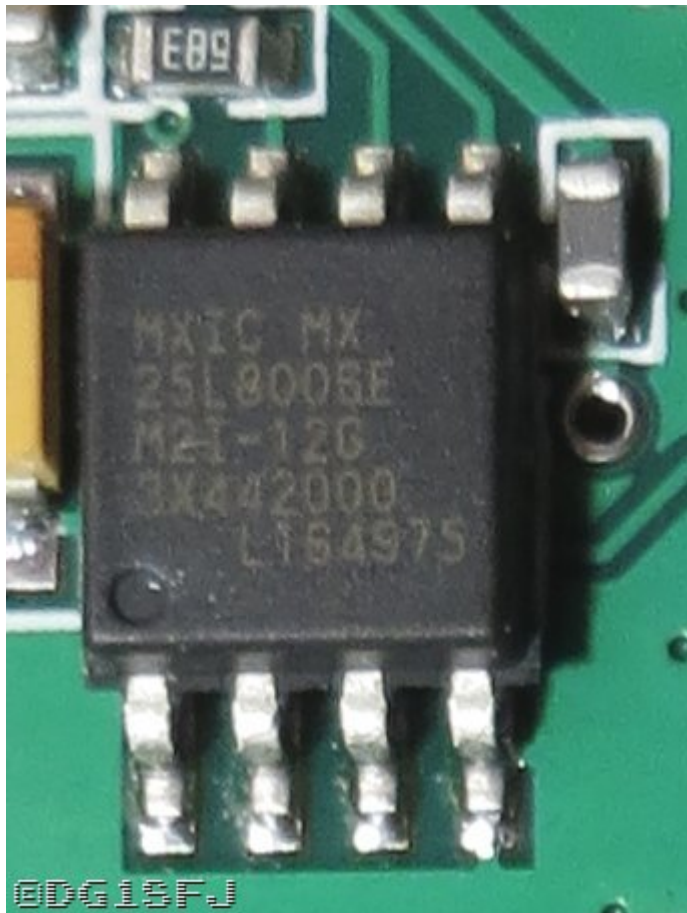

MX25L8006E

8-PIN PDIP (300mil)

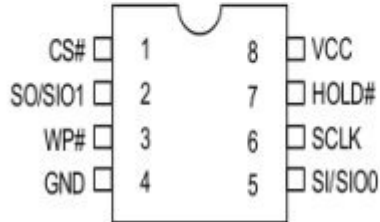

PIN DESCRIPTION

SYMBOL	DESCRIPTION
CS#	Chip Select
SI/SIO0	Serial Data Input (for 1 x I/O)/ Serial Data Input & Output (for Dual Output mode)
SO/SIO1	Serial Data Output (for 1 x I/O)/ Serial Data Output (for Dual Output mode)
SCLK	Clock Input
WP#	Write protection
HOLD#	Hold, to pause the device without deselecting the device
VCC	+ 3.3V Power Supply
GND	Ground

Auf der Leiterplatte sind noch 2 Widerstände bestückt :

Pin 3 : 68k Pullup nach VCC – für /WriteProtect

Pin 7 : 68k Pullup nach VCC – für /Hold

Pin 4 : Masse

Pin 8 : Supply mit 47uF Tantal

Nach dem Start des Pagers liest der Microcontroller einen Speicherblock ein. Dazu verwendet er zwei Befehle :

0x04 : WRDI (Write Disable)

0x0B 0x08 0x00 0x00 0xFF : FAST READ (Ab Adresse AD1=08, AD2=00, AD3=00,

0xFF steht für Dummy)

Danach wird solange inkrementell die nächste Speicherstelle ausgelesen bis CS# wieder auf High geht.

Startadresse „0x080000“, es werden 256 Byte eingelesen.

Die 8MBit = 1MByte Speicher sind nur sehr spärlich genutzt. Aufbau sieht wie folgt aus :

\$00000 - \$7FFFF : leer

\$80000 - \$800FF : Konfiguration des Pagers, wird beim Start ausgelesen, auch ASCII Startbotschaft, Frequenz u.s.w.

\$80100 - \$80FFF : leer

\$81000 - \$81FFF : RIC Konfiguration (mit ASCII Namen)

\$82000 - \$82FFF : leer

\$83000 - \$830FF : Backup der Konfiguration von \$80000 ?

\$83100 - \$87FFF : leer

\$88000 - \$882FF : unbekannt

\$88300 - \$88FFF : leer

\$89000 - \$892FF : unbekannt

\$89300 - \$89FFF : leer

\$8A000 - \$8A2FF : unbekannt

\$8A300 - \$8AFFF : leer

\$8B000 - \$8B2FF : unbekannt

\$8B300 - \$8BFFF : leer

\$8C000 - \$8C2FF : unbekannt

\$8C300 - \$8CFFF : leer

\$8D000 - \$8D2FF : unbekannt

\$8D300 - \$8DFFF : leer

\$8E000 - \$8E2FF : unbekannt

\$8E300 - \$8EFFF : leer
\$8F000 - \$8F2FF : unbekannt
\$8E300 - \$8EFFF : leer
\$90000 - \$900FF : Message + Config
\$91000 - \$910FF : Message + Config
\$92000 - \$922FF : Message + Config
\$93000 - \$932FF : Message + Config
\$94000 - \$942FF : Message + Config
\$95000 - \$952FF : Message + Config
\$96000 - \$962FF : Message + Config
\$97000 - \$972FF : Message + Config
\$98000 - \$982FF : Message + Config
\$99000 - \$992FF : Message + Config
\$9A000 - \$9A2FF : Message + Config
\$9B000 - \$9B2FF : Message + Config
\$9C000 - \$9C2FF : Message + Config
\$9D000 - \$9D2FF : Message + Config
\$9E000 - \$9E2FF : Message + Config
\$9F000 - \$9F2FF : Message + Config
\$A0000 - \$A02FF : Message + Config
\$A1000 - \$A12FF : Message + Config
\$A2000 - \$A22FF : Message + Config

Dann leer bis Speicherende \$FFFFFF

POCSAG Dekoder

Das Herz des Pagers ist der SM8212B ein „POCSAG Decoder for Multiframe Pagers“ der Firma NPC Nippon Precision Circuits.

Auf der Webseite ist der IC als „Mature Product to be Discontinued“ seit 1.20.2011 aufgelistet. Käuflich kann dieser IC noch über den amerikanischen Distributor VCAMERICA erworben werden.

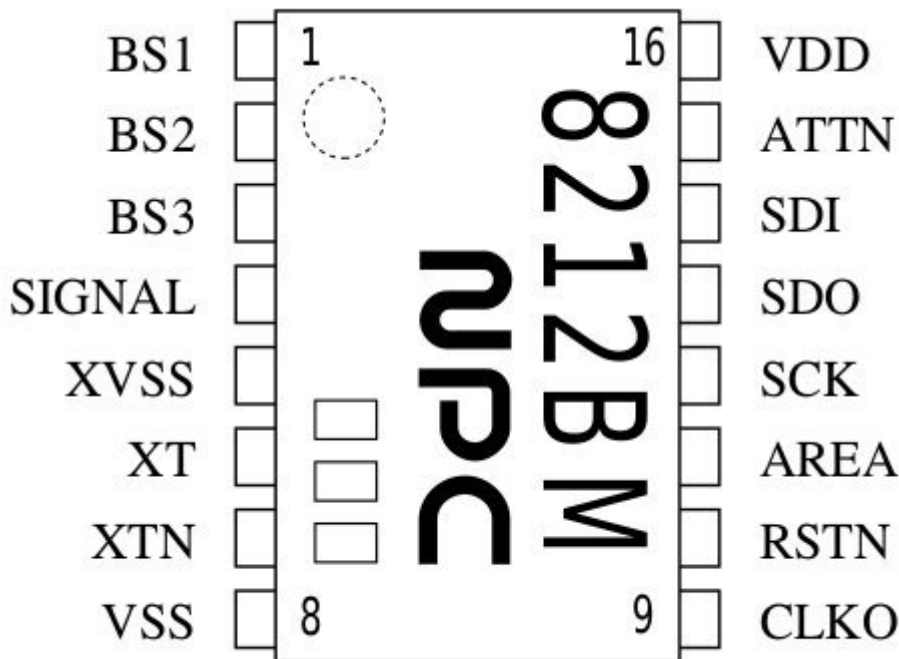

EDG1SFJ

Pin number	Pin name	i/o	Description
1	BS1	o	RF control main output signal
2	BS2	o	RF DC-level adjustment signal
3	BS3	o	PLL setup signal
4	SIGNAL	i	NRZ signal input pin
5	XVSS	-	Crystal oscillator ground. Capacitor connected between XVSS and VDD
6	XT	i	O scillator input pin
7	XTN	o	O scillator output pin
8	VSS	-	Ground
9	CLKO	o	76.8 or 38.4 kHz clock output
10	RSTN	i	H ardware clear (reset)
11	AREA	o	Sync code detection output (HIGH for minimum 1 sec. on detection)
12	SCK	i	CPU -to-decoder data transfer sync clock
13	SDO	o	Status and received data output to CPU
14	SDI	i	D ata input from CPU (including ID data)
15	ATTN	o	I nterrupt detect signal output pin (Ready for data transmission when LOW)
16	VDD	-	Supply voltage

i = Input, o = Output

EDG1SFJ

Nach dem einlegen der Batterie wird der Dekoder initial programmiert :

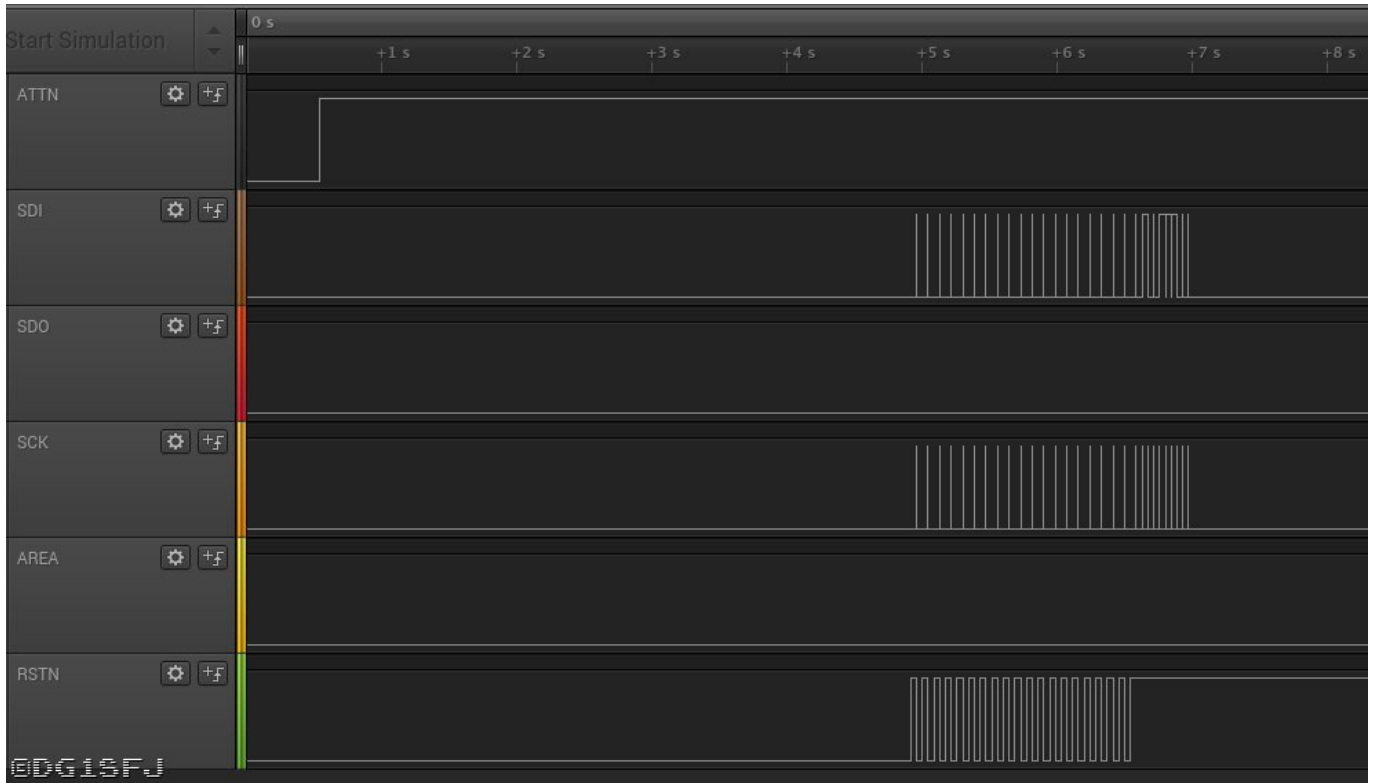

Ablauf :

19x werden 32 Clock Pulse ausgegeben und auf dem SDI das Wort 0x8100. Nach jedem Wort wird dann RSTN wieder auf Low gelegt. Zweck unbekannt.

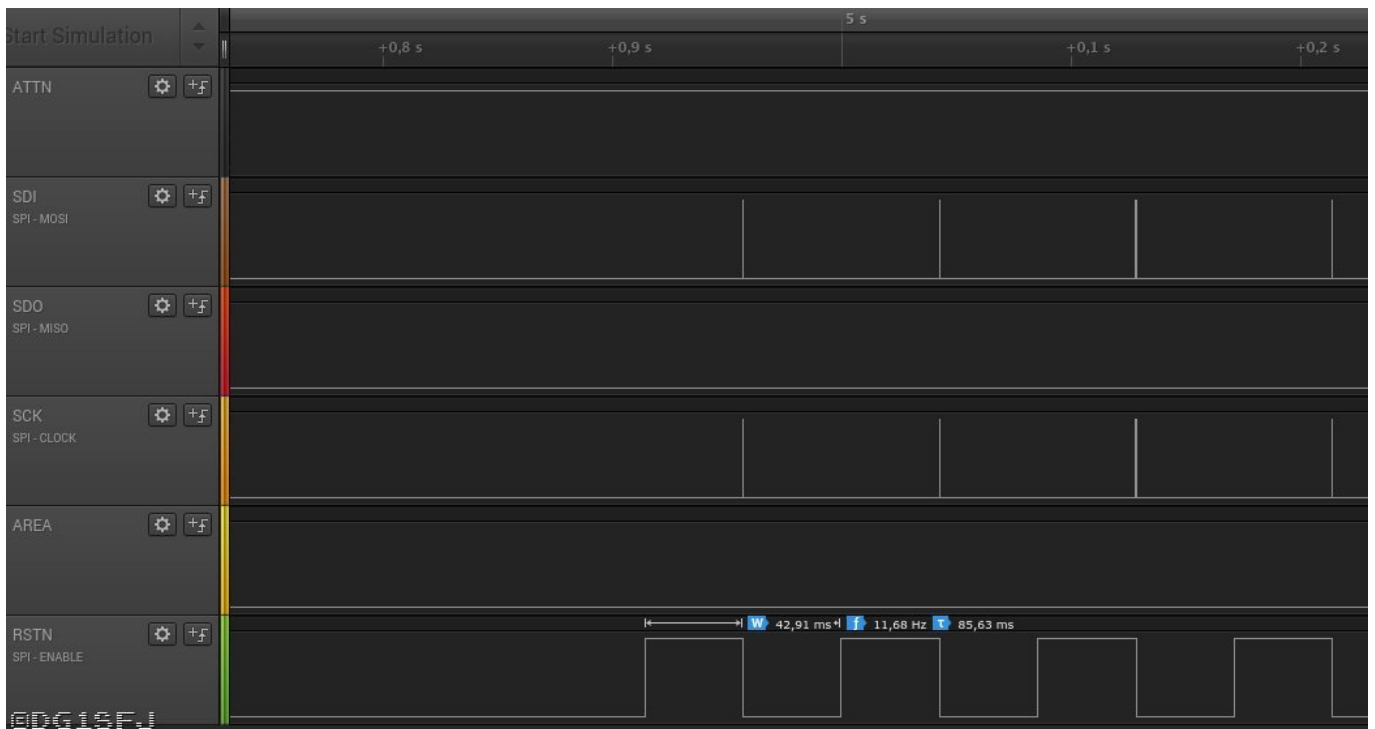

Danach scheint die Initialisierung zu beginnen mit „echter“ Kommunikation.

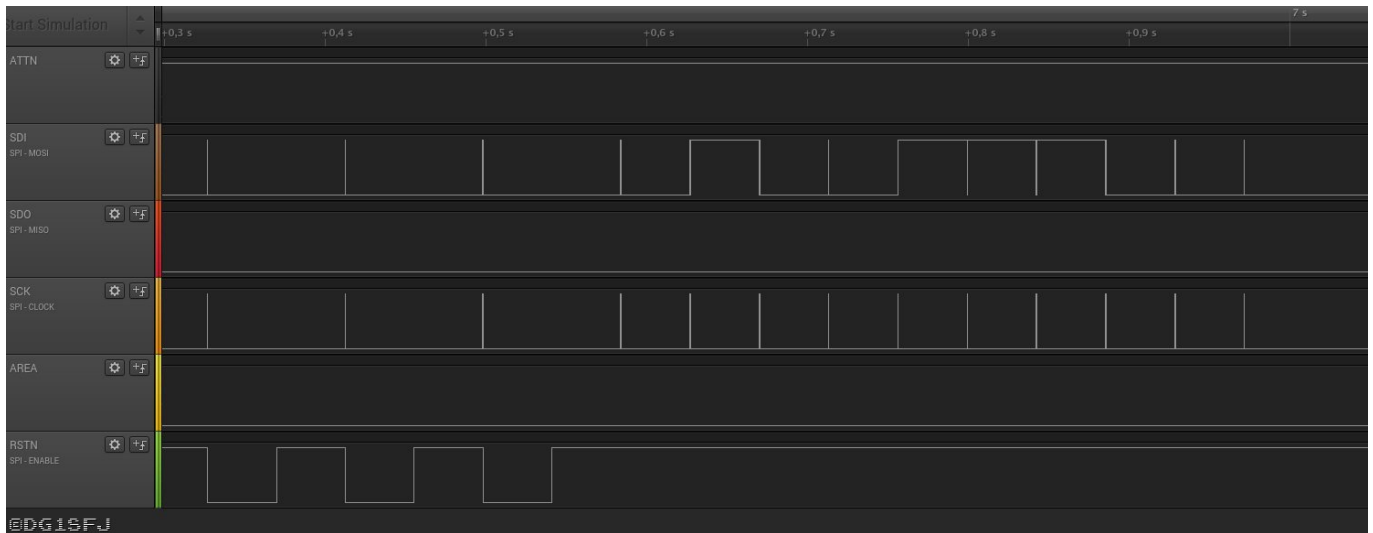

Die Blöcke kommen im Abstand von 42ms. Die Clockleitung ist 4,4us High bei einer Wiederholrate von 11,16us.

Übertragen werden :

```
0x81 0x00 0x41 0x08 0x02 0x80
0x61 0x0F 0xDE 0x13 (01100001 00001111 11011110 00010011)
0x61 0x30 0x00 0x7E (01100001 00110000 00000000 01111110)
0x61 0x40 0x00 0x82 (01100001 01000000 00000000 10000010)
0x60 0x6C 0x00 0x83 (01100000 01101100 00000000 10000011)
0x61 0x80 0x00 0x85
0x61 0xA4 0x00 0x85
0x60 0xC0 0x00 0x84
0x60 0xE4 0x00 0x7E
0x82 Einzelbyte
```

Aktiviert waren zu dieser Zeit im Pager :

```
A: [ on] 2027675 (11110 11110000 10011011)
B: [ on] 0001012 (00000011 11110100)
C: [ on] 0001040 (00000100 00010000)
D: [off] 0001051 (00000100 00011011)
E: [ on] 0001064 (00000100 00101000)
```

```
F: [ on] 0001065
G: [off] 0001056
H: [off] 0001009
```

```
0x81 0x00 0x41 0x08 0x02 0x80 :
0x81 0x00 : Read Kommando für Flags/Daten
0x41 0x08 0x02 0x80 : Parameter Set Flag Kommando
01000001 00001000 00000010 10000000
1 BS2 Option=1 : mid-receive adjustment mode
0 End of Message Detection=0
0 CLK0=76,8kHz
0 KILL CLK0=CLK0 Output enabled
01 Bit Rate Set=01=1200bps
0 Signal Polarity=normal
00 0000 PL5..0=Receive time Setup BS3
0010 10 RF5..0=Receive time Setup BS1
0 = Filter=Filter OFF
00 = Filter Strength=Filter Strength 1
000 = Rate error detection Standard for Preamble = Count=1
```

Das Adress Initialisierungskommando sieht dann wie folgt aus :

```
0x61 0x0F 0xDE 0x13 (01100001 00001111 11011110 00010011)
01100001 00001111 11011110 00010011
0110000 Adress Set Command
1 Address Enable. Wenn auf 1 dann sind bits 9..32 valid
000 Adresse Call Sign Flag („A..H“)
011 Address Frame Assign Bits (LSBs der Adresse)
```

11 11011110 00010011 MSBs der Adresse

Beispiel für die Adress-Dekodierung :

dez2027675 = bin111101111000010011011

Die unteren 3 Bits werden abgeschnitten und als Frame-Nummer genommen.

Damit : Framenummer 011 und Rest-Adresse ist dann 111101111000010011

Das ganze wird für die 8 Adresse festgelegt, die der Dekoder verarbeiten kann.

Abschluss :

0x82 : Decoder Set Command Transfer

10000010

10 0 : Decoder Set Command

0 : Break command

0 : Back-up mode command

0 : Write command

0 : BS-test mode

1 : Invoke the Start Mode Operation

Empfang eines Frames welches zur Adresse passt und zum Alarm führt :

Zuerst geht AREA auf 1 und zeigt an das ein Frame empfangen wird. Nach ca. 200ms beginnt der Auslesevorgang damit das ATTN auf Low geht.

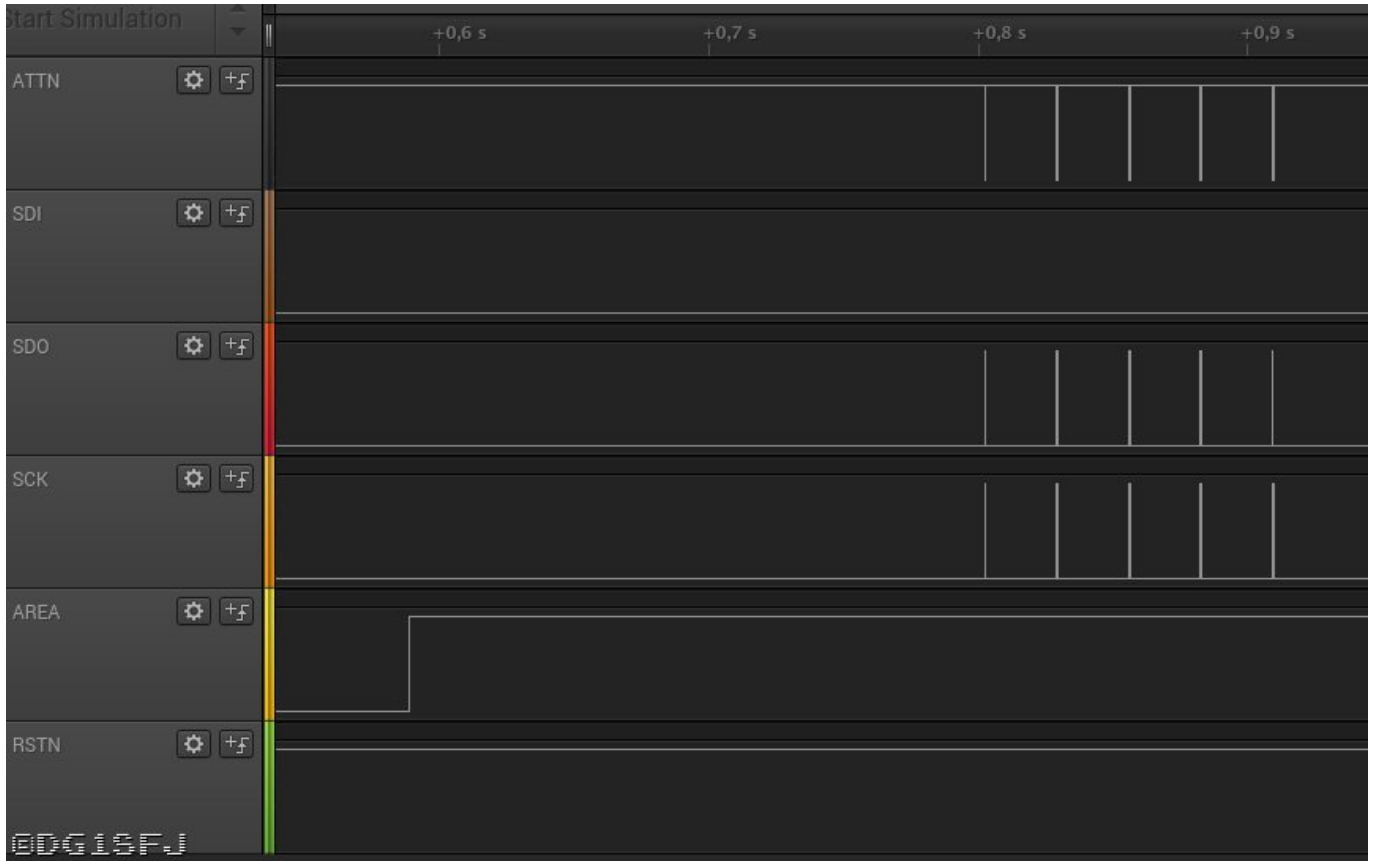

Es werden 5 Blöcke übertragen :

```
0xA3 0x8F 0x78 0x4F (10100011 10001111 01111000 01001111)
0xC0 0x85 0x3E 0x70 (11000000 10000101 00111110 01110000)
0xC0 0x88 0x9A 0x2E (11000000 10001000 10011010 00101110)
0xC0 0x84 0x00 0x00 (11000000 10000100 00000000 00000000)
0xE0 0x80 0x00 0x00 (11100000 10000000 00000000 00000000)
```

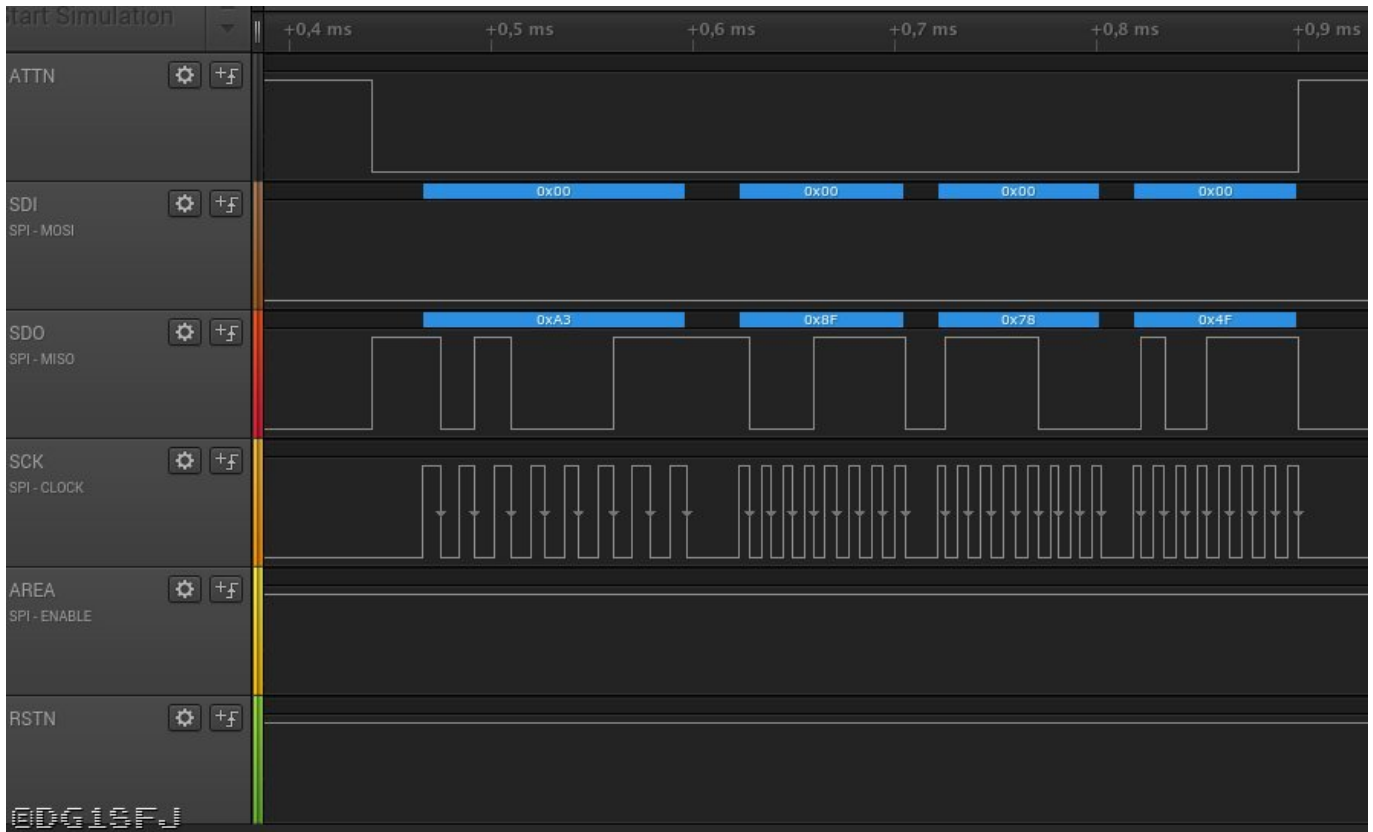
Man erkennt das das erste Byte langsamer Übertragen wird (8,7us High, 9,6us Low, Dauer grob 17..18us). Die nächstes 3 Bytes schneller (grob 10..11us, 4.4...6us High).

Zuerst kommt die Receive Data – Address Data Format :

0xA3 0x8F 0x78 0x4F (10100011 10001111 01111000 01001111)

101 = Reception Data / Adress data format Kennung

000 = Adresse („A..H“) = „A“ = „000“

11 = Function = 11 = „D CALL“

1 = SYN-VAL = High=2 oder weniger Fehler

00 = Error = Low = no errors

0 = Parity error = Low=no parity error

1111 01111000 010011 = Adress 1..18

Beispiel für die Adress-Dekodierung :

dez2027675 = bin111101111000010011011

Die unteren 3 Bits werden abgeschnitten und als Frame-Nummer genommen.

Damit : Framenummer 011 und Rest-Adresse ist dann 111101111000010011

Dann folgt die Botschaft :

0xC0 0x85 0x3E 0x70 (11000000 10000101 00111110 01110000)

11000000 = Reception Data / Message Data

1000

1 = SYN-VAL = High=2 oder weniger Fehler

00 = Error = Low = no errors

0 = Parity error = Low=no parity error

0101 00111110 01110000 = Message 1-20

Damit würde insgesamt 396 Bits zur Verfügung stehen „JOCHEN“ = 6mal ASCII:

0xC0 0x85 0x3E 0x70 (11000000 10000101 00111110 01110000)

0xC0 0x88 0x9A 0x2E (11000000 10001000 10011010 00101110)

0xC0 0x84 0x00 0x00 (11000000 10000100 00000000 00000000)

Die Botschaft lautet also (7Bit Blöcke!) :

0101001111100111000010001001101000101110010000000000000000000

Da das ASCII LSB zuerst gesendet wird müssen alle gedreht werden :

1001010 = J

1001111 = O

1000011 = C

1001000 = H

1000101 = E

1001110 = N

Der Rest sind 0er und füllen den letzte 20 Bit Block aus.

Am Ende wird signalisiert das die Botschaft vorbei ist :

0xE0 0x80 0x00 0x00 (11100000 10000000 00000000 00000000)

11100000 = Reception Data – End of Message

1 = SYN-VAL = High=2 oder weniger Fehler

000 = Unknown

0000 00000000 00000000 = must be zero

Microcontroller

Renesas (ex. NEC) uPD78F0485

80-Pin QFP

8Bit Controller mit LCD Treiber

78K0/LF3 Serie

60KB ROM, 1KB RAM, 1KB Expansion RAM, Display RAM(40x4bits oder 36x8bits)

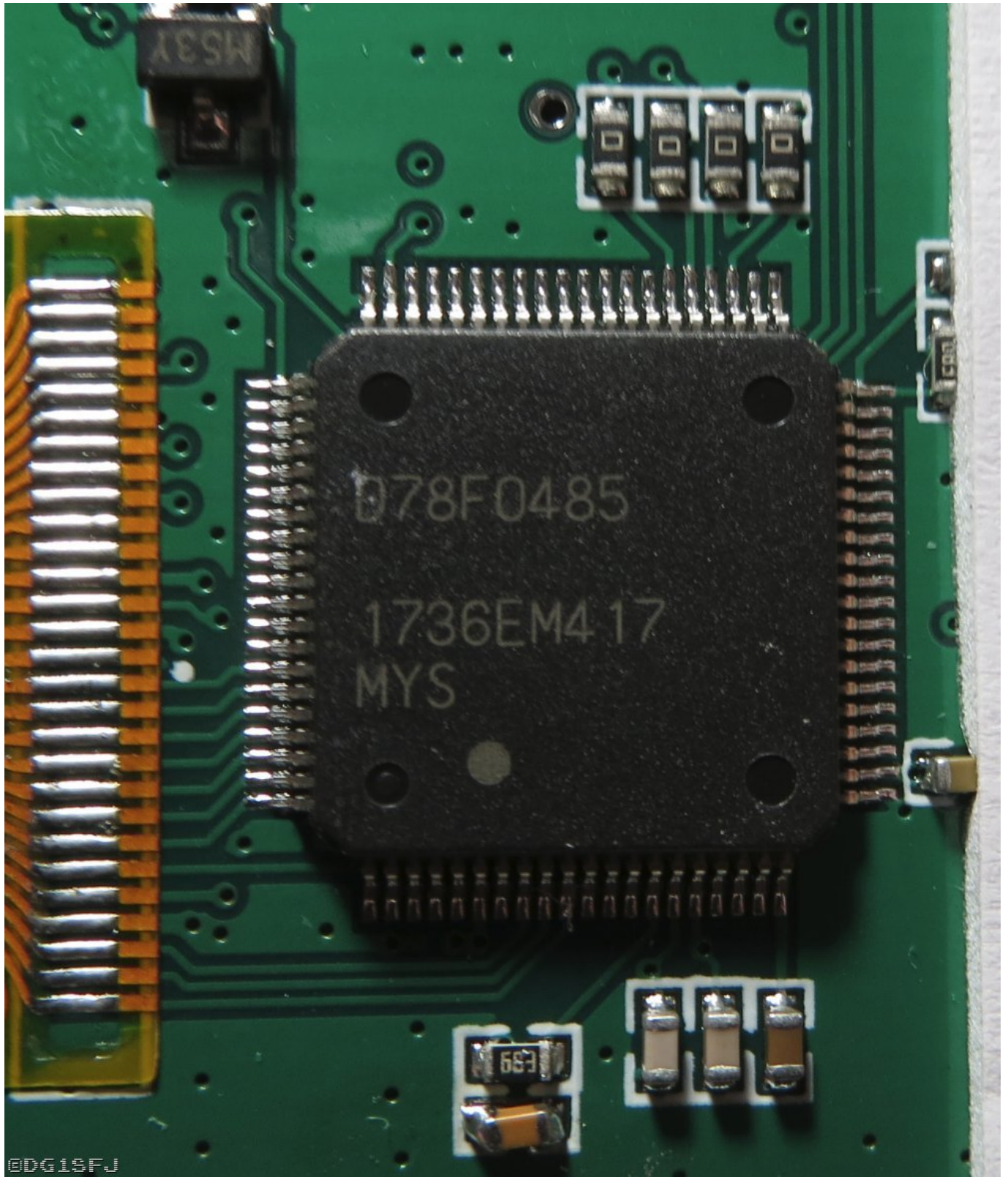

Pinout :

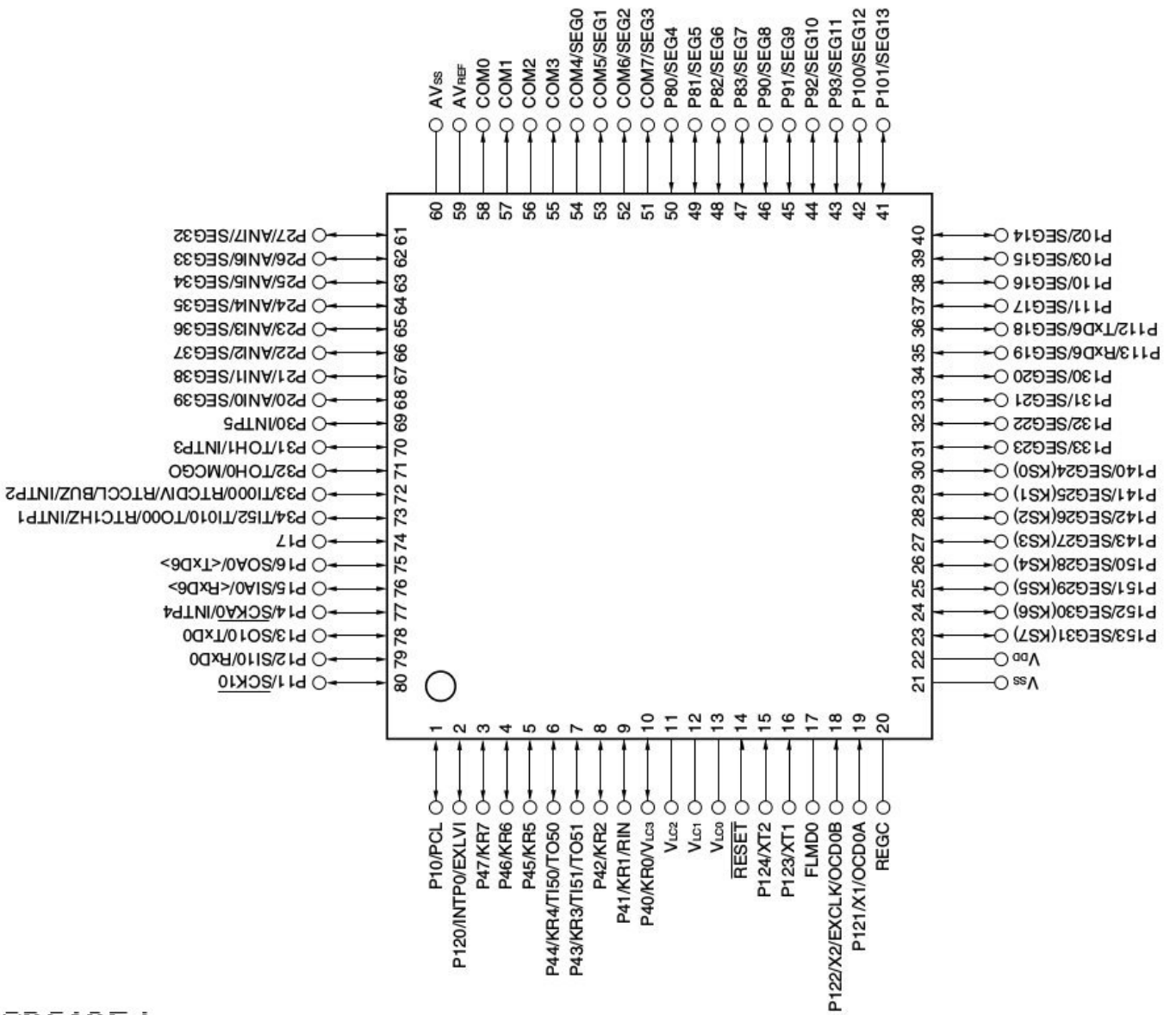

7F4T9B

Belegung der Pins im Alphapoc :

- 01 - Ausgang zum LCD, D0
- 02
- 03
- 04
- 05
- 06 - Ausgang zum aktivieren des Piepsers
- 07 - Reset Eingang
- 08 - Ausgang zum LCD, A0

- 09 - Ausgang zum LCD, CS
- 10 - Ausgang zum LCD, WRITE
- 11
- 12
- 13
- 14
- 15 - Quarz
- 16 - Quarz
- 17 - Flashmode
- 18
- 19
- 20 - REGC - Versorgungsspannung Plus
- 21 - VSS - GND
- 22 - VDD - Versorgungsspannung Plus
- 23
- 24
- 25
- 26
- 27
- 28
- 29
- 30
- 31
- 32
- 33
- 34

- 35 - RXD Flash Reprgo
- 36 - TXD Flash Reprog
- 37
- 38
- 39
- 40 - ADC Eingang ? 68k zu 100k Teiler
- 41 - Ausgang zum aktivieren der LED Hintergrundbeleuchtung
- 42 - Ausgang zum aktivieren des Vibrationsmotors
- 43 - Flash - Chip Select
- 44 - Flash - Serial Clock
- 45 - Flash - Serial Data In
- 46 - Flash - Serial Data Out
- 47 - Eingang von Taste "UP"
- 48 - Eingang von Taste "DOWN"
- 49 - Eingang von Taste "Function/Select"
- 50 - Eingang von Taste "Read/Escape"
- 51
- 52
- 53
- 54
- 55
- 56
- 57
- 58
- 59
- 60 - VSS - GND

- 61
- 62 - CLK vom PLL IC
- 63 - Data vom PLL IC
- 64 - LE vom PLL IC
- 65
- 66
- 67
- 68
- 69
- 70 - Interrupt-Eingang erzeugt vom Schaltregler
- 71
- 72
- 73 - Sammelleitung für die 4 Tasten
- 74 - Ausgang zum LCD, D7
- 75 - Ausgang zum LCD, D6
- 76 - Ausgang zum LCD, D5
- 77 - Ausgang zum LCD, D4
- 78 - Ausgang zum LCD, D3
- 79 - Ausgang zum LCD, D2
- 80 - Ausgang zum LCD, D1

Empfängerplatine N_RF400MP_V4

Die Empfängerplatine ist mit 2 Stifileisten auf der Hauptplatine aufgesteckt. Je nach Frequenzbereich können hier im Pager also unterschiedliche Empfängerplatinen nachgerüstet werden. Auf der Platine ist auch die Antenne befestigt. Auf den 2 Stifileisten liegen die Signale für/vom FM IC sowie die Steuerinformationen für das PLL IC.

Vorder/Rückseite

Vorderseite :

„R25“ = NEC/Renesas 2x2SC3356 NPN Transistor

„R44“ = NEC/Renesas 2SC4228 oder 2SC3585 NPN Transistor

„Tf“ = Varicap Diode Toshiba 1SV270

„M6“ = PNP Transistor (Steuerung um REGO Ausgang für VCC am BSC durchzuschalten. Siehe Application Note des ICs)

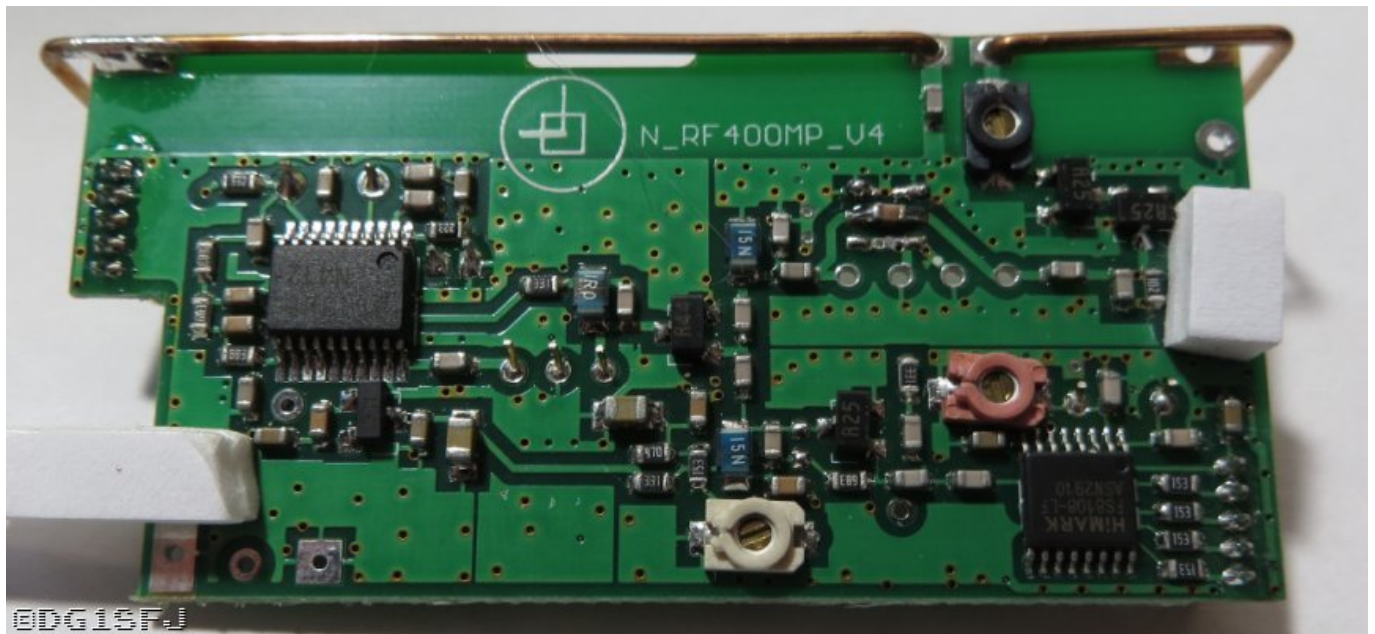

Rückseite :

„1_B“ = ESD Schutz Diode

„CDBM C28“ = Murata Keramik Diskriminator für 455kHz +-4kHz Bandbreite (3dB)

„LTWC 455E“ = Shoulder Keramik Filter 455kHz +-7,5kHz Bandbreite (6dB)

„21M15A“ = Quartz-COM Quarz-Filter 21,4MHz +-7,5kHz Bandbreite (3dB)

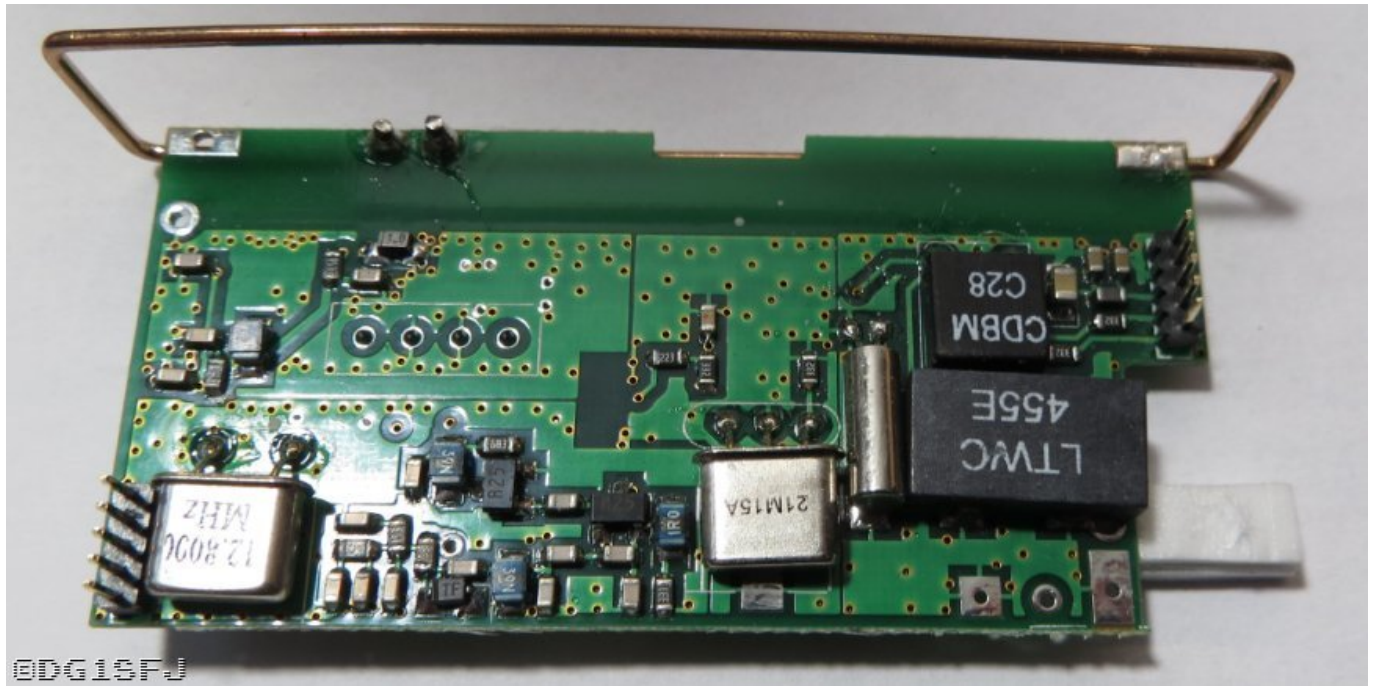

Blockschaltbild

Blockschaltbild des Empfängers mit PLL und zwei Mixern. Vorverstärker nach der Antenne nicht gezeichnet.

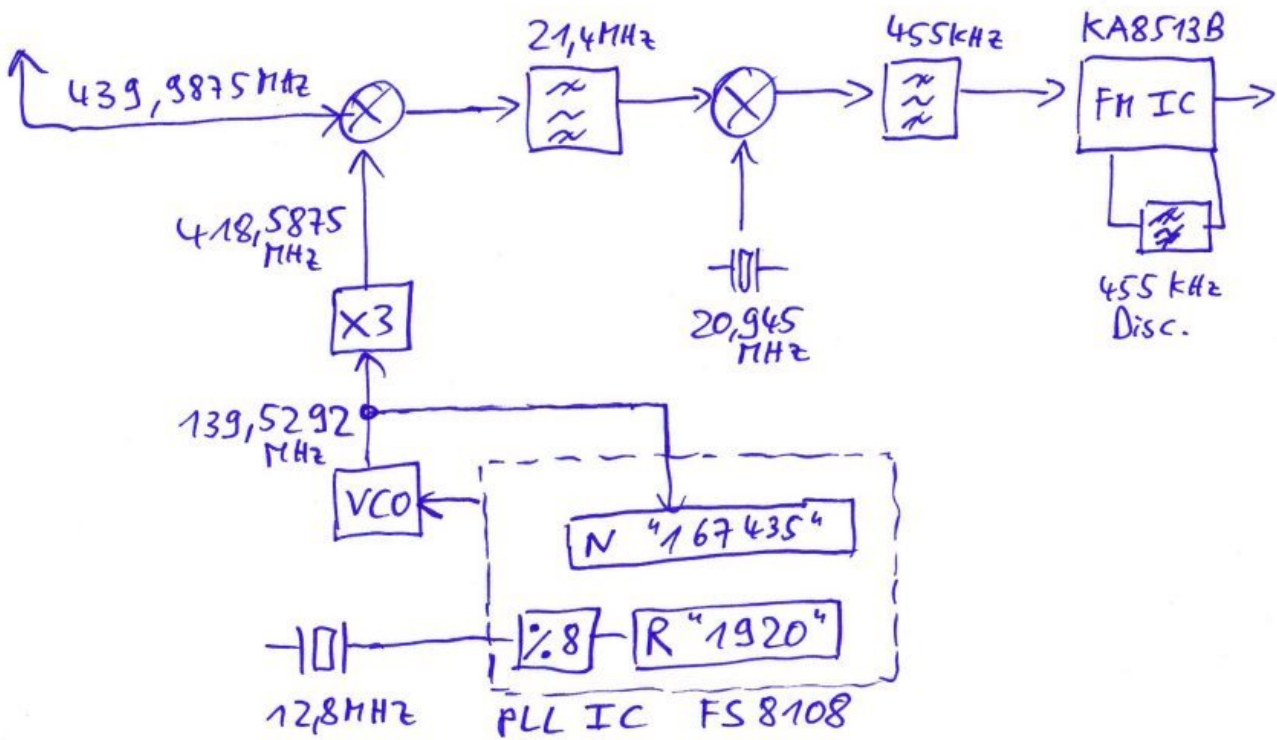

@DG1SFJ

Steckerbelegung

Oben links befindet sich die Anschlussleiste, an welcher die Signale des FM ICs anliegen.

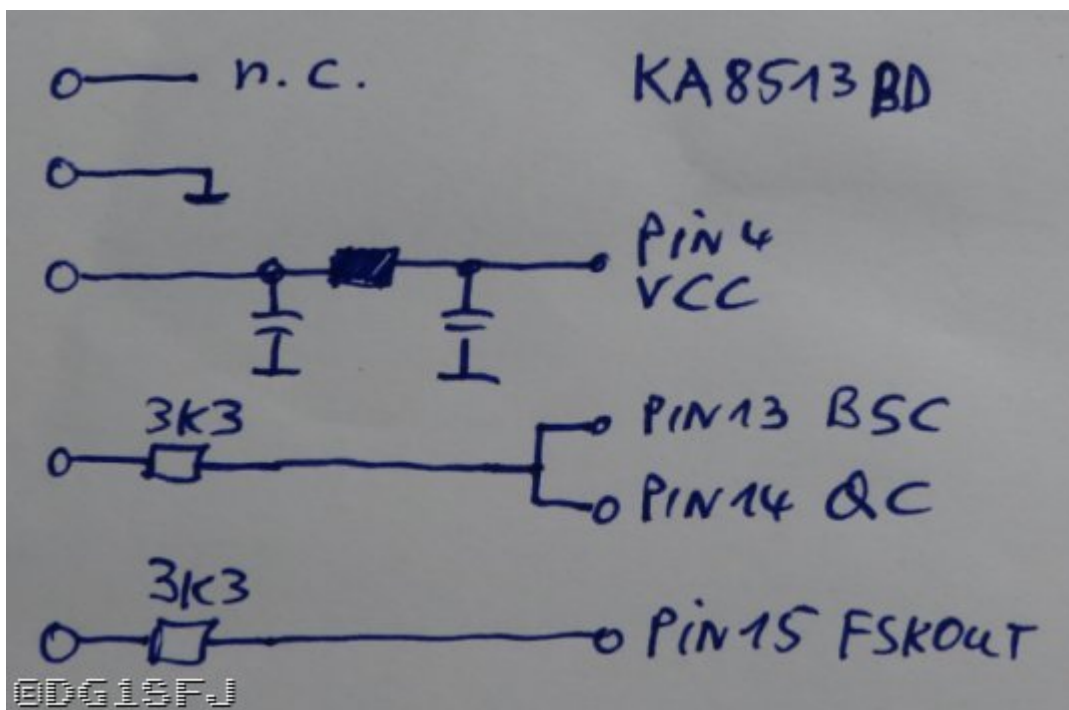
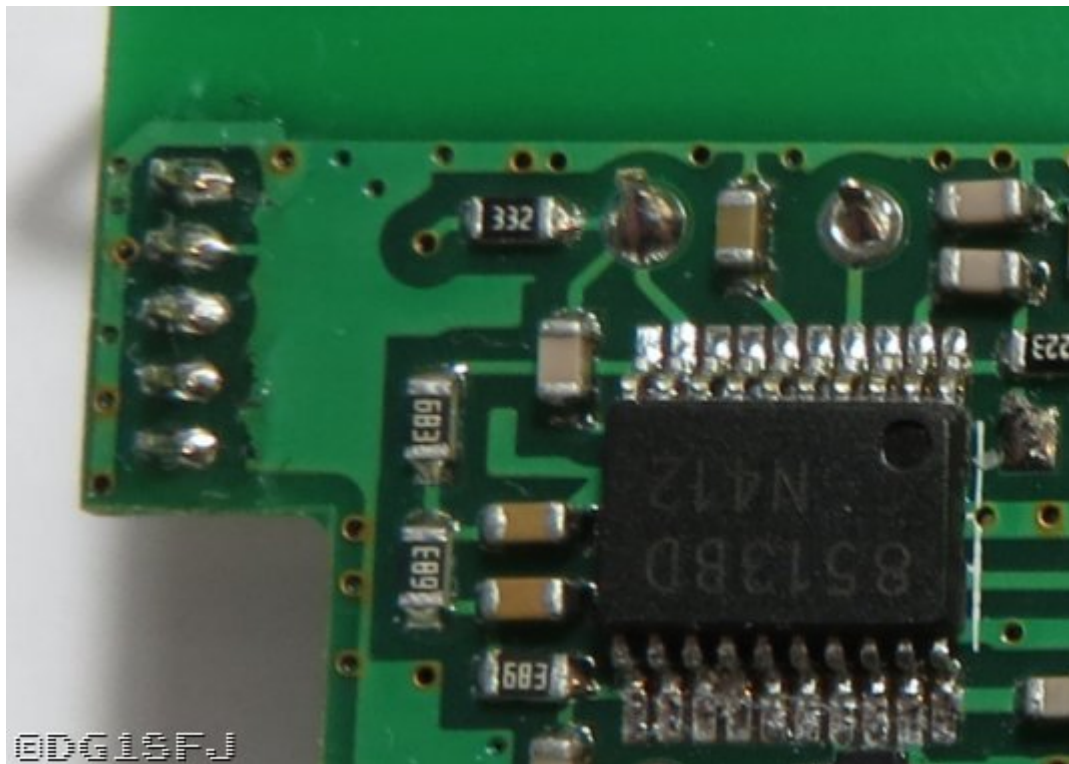

BSC - Pin 13 : Battery Saving Control Pin

QC - Pin 14 : Quickcharge Control Pin

FSKOUT - Pin 15 : Rückgewonnene FSK Information

Unten rechts befindet sich die Anschlussleiste wo die Signale für die PLL anliegen :

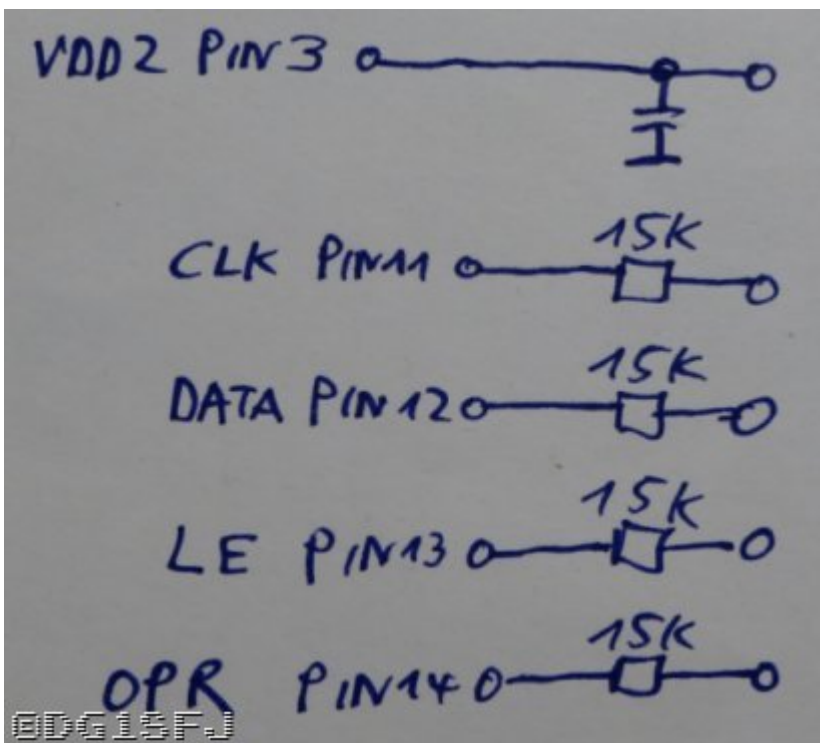
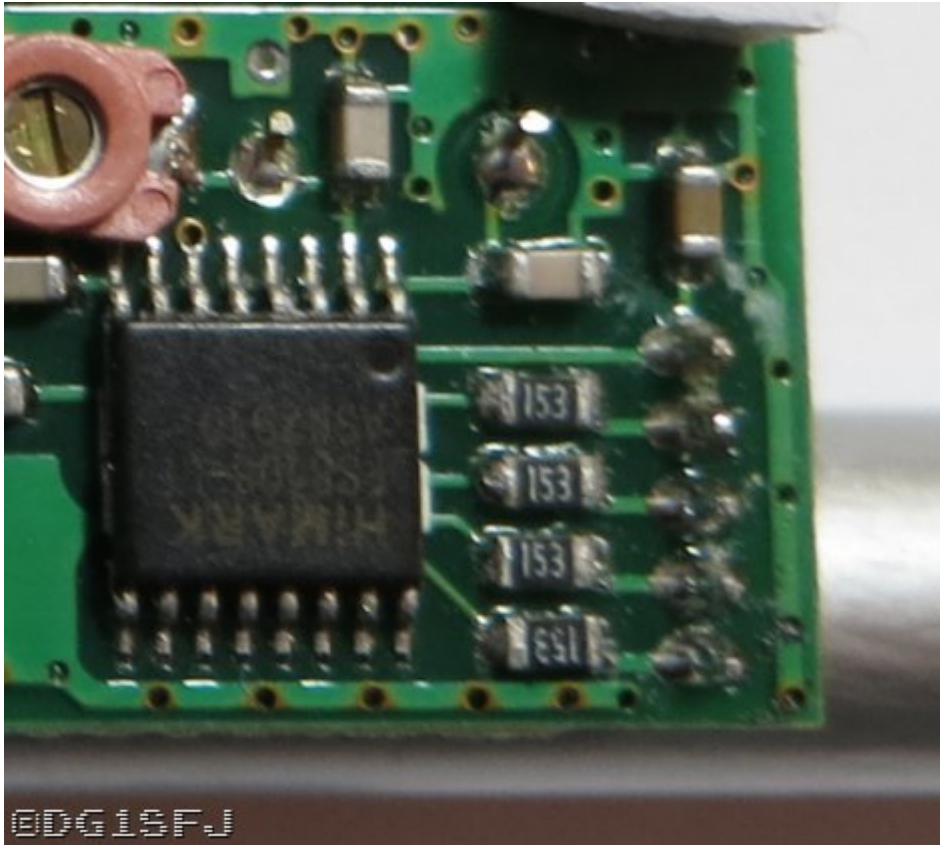

CLK - Pin 11 : Shift Register clock input

DATA - Pin 12 : Serial Data Input

LE - Pin 13 : Latch enable Input

OPR - Pin 14 : Battery Save Control Input

Antenne

Kaskode als Antennenverstärker mit 2x2SC3356 „low noise npn“, Package Marking „R25“

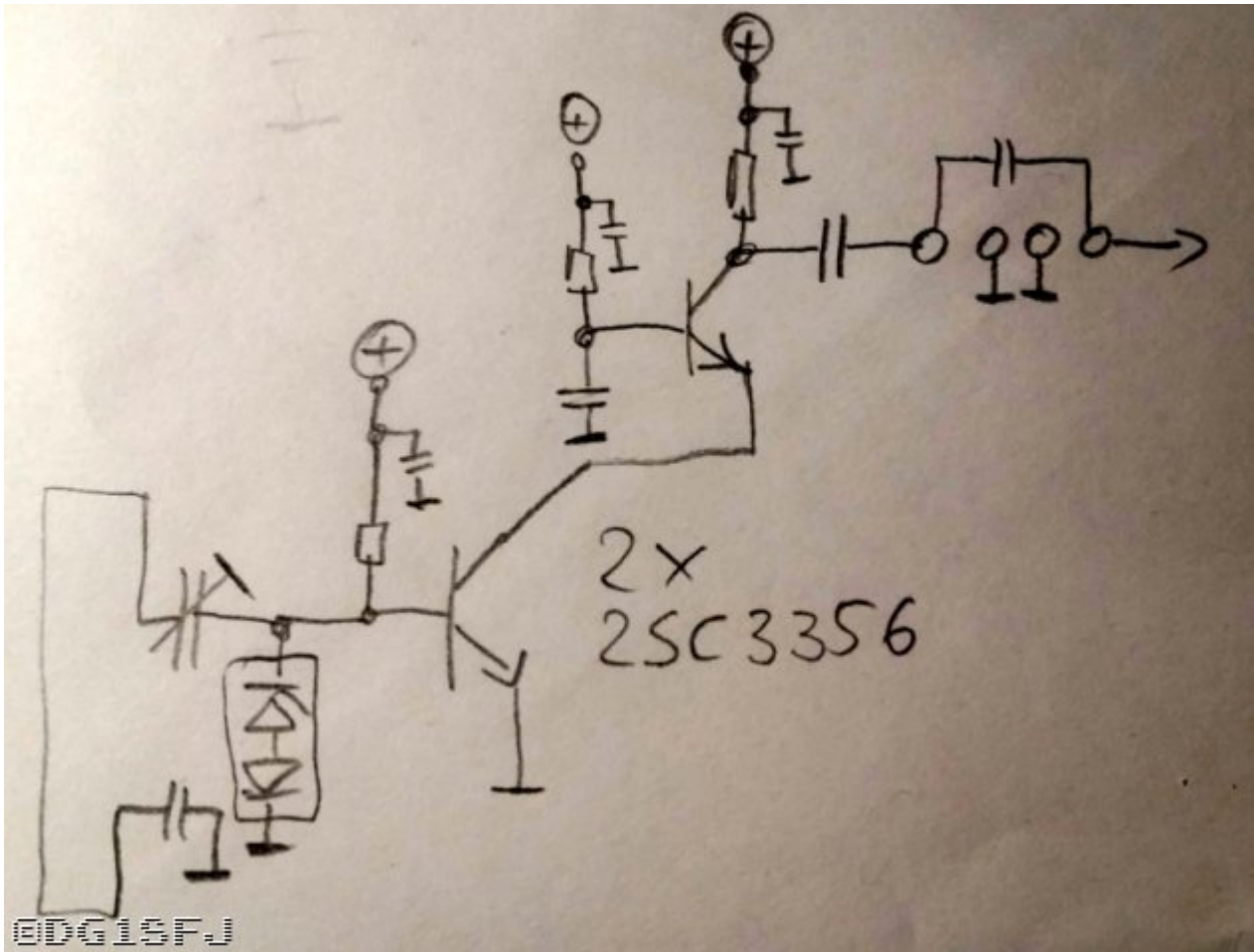

Danach schließt sich eine Einbaumöglichkeit (4 Vias) für einen Filter an, welcher aber mit einem Kondensator überbrückt ist :

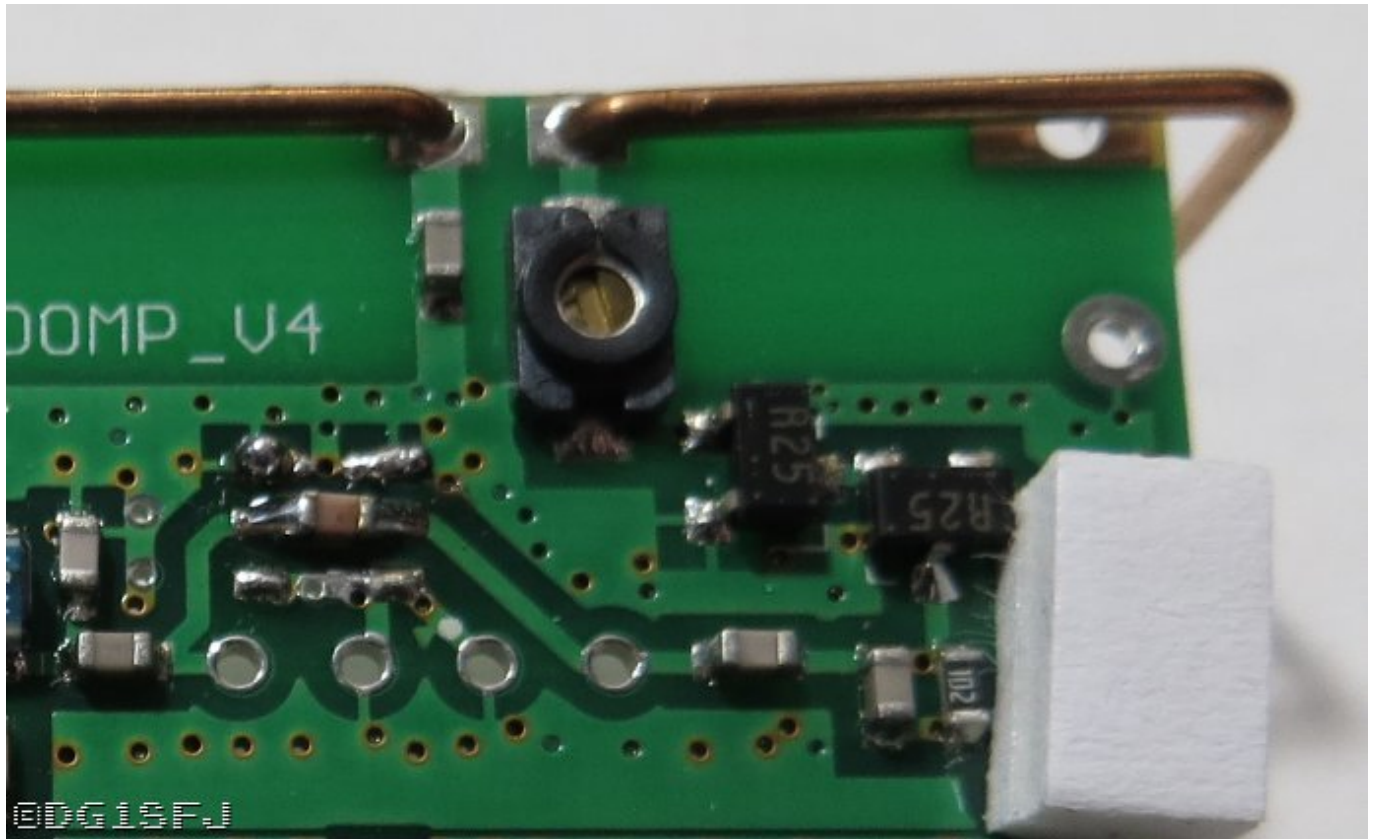

PLL-IC

HiMARK FS8108, 16Pin TSSOP, Low Power Phase-Locked Loop IC

PTC Princeton Technology Corp.

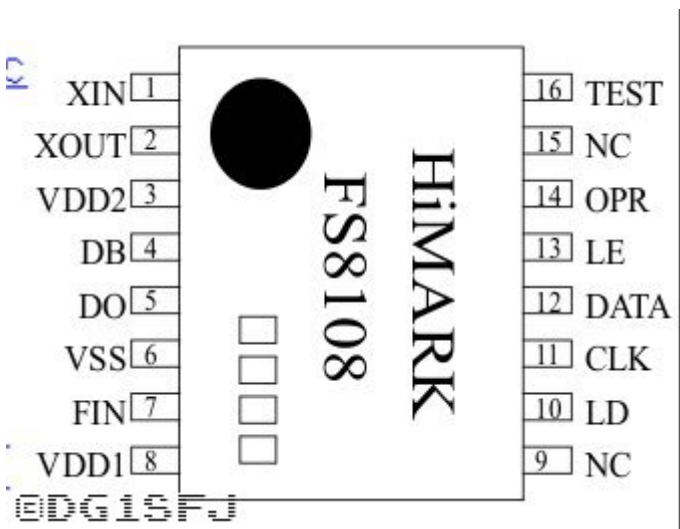

Number	Name	I/O	Description
1	XIN	I	Reference crystal oscillator or external clock input with internally biased amplifier (any external input to XIN must be ac-coupled)
2	XOUT	O	Reference crystal oscillator or external clock output
3	VDD2	POWER	Nominal 3.0 V supply voltage
4	DB	O	Single-ended quick-lock output for faster locking
5	DO	O	Single-ended charge pump output for passive low pass filter
6	VSS	GND	Ground
7	FIN	I	VCO frequency input with internally biased input amplifier (any external input to FIN must be ac-coupled)
8	VDD1	POWER	Nominal 1.0 V supply voltage
9	NC	NC	No connection
10	LD	O	Lock detector output (high when PLL is locked)
11	CLK	I	Shift register clock input
12	DATA	I	Serial data input
13	LE	I	Latch enable input
14	OPR	I	Battery-save control input; normal operation when high, stand-by mode when low
15	NC	NC	No connection
16	TEST	I	Test mode control input with internal pull-down resistor

VDD2 :

Die VDD2 mit 2,9V liegt dauerhaft an und wird nicht abgeschaltet.

LE/DATA/CLK :

Das IC wird initial einmal programmiert (6,6 Sekunden nach Batterie einlegen) und danach nur noch über OPT aktiviert und deaktiviert. Es werden dazu 2 Sequenzen in einem Abstand von 85ms losgeschickt.

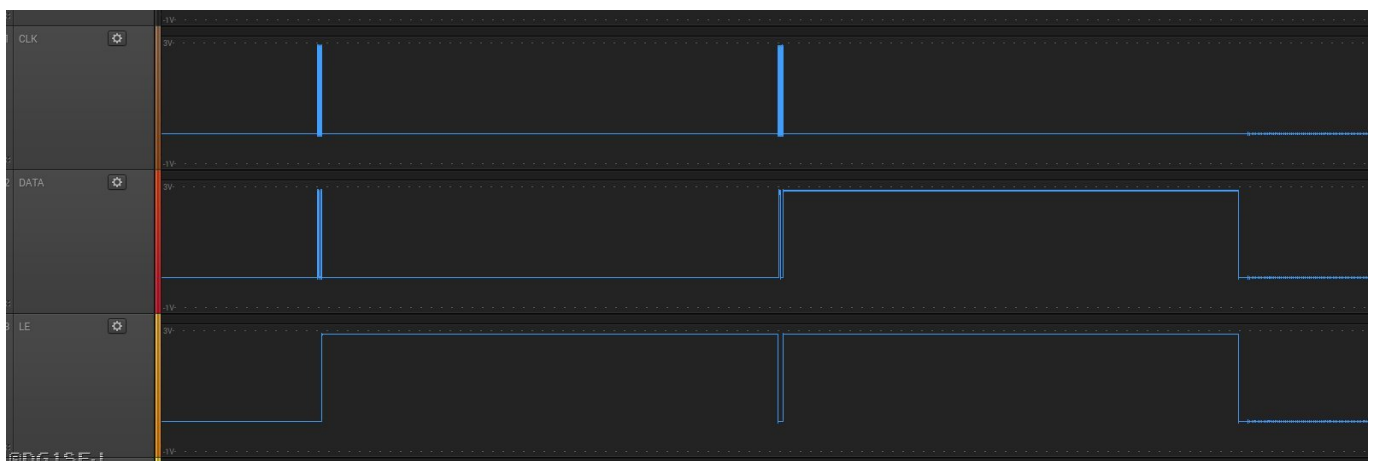

Sequenz 1 :

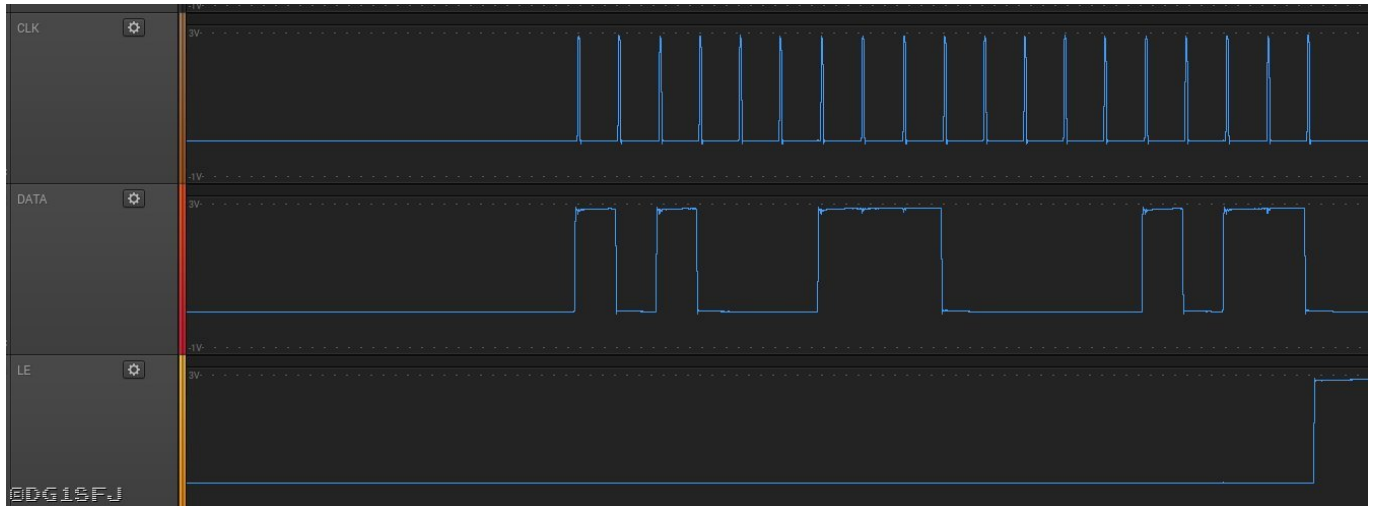

Bitdauer 50us.

Botschaft „1010001110000010110“ (MSB first, ControlBit19=0 : 18Bit N-counter)

Ergibt die 18Bit Zahl „101000111000001011“ = 167435

Übernahme bei steigender Flanke

Nach 85ms kommt dann Sequenz 2 :

Sequenz 2 :

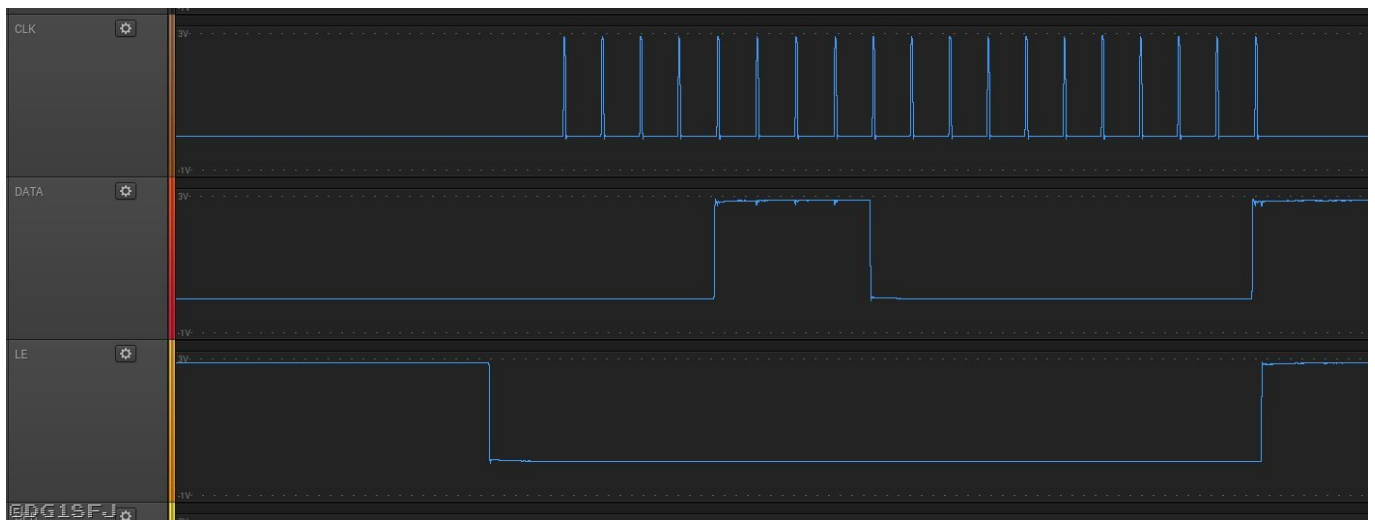

Botschaft „000011110000000001“ (MSB first, ControlBit19=1 : 13Bit R-Counter)

2 MSBs werden ignoriert

13 Bit „001111000000“ = 1920dez

000 = R14=0 LD Output Disable sowie R15 R16 = 0

1 Control Bit

Funktionsweise :

12,8MHz Quarz wird intern im IC durch 8 geteilt (fix) ergibt 1,6MHz, geteilt durch R counter 1920

ergibt 8,333kHz, also das Kanalraster mit welchem die PLL arbeitet.

Nimmt man nur die 8,333kHz mal der 167435 (siehe oben) ergibt sich 139,5292MHz. Auf dieser Frequenz läuft ein Oszillator den die PLL steuert. Diese Frequenz wird verdreifacht auf 418,5875MHz welche im Mischer aus der 439,9875MHz dann die erste ZF auf 21,4MHz erzeugt.

Dann folgen ZF-Filter auf 21,4MHz, Mischung mit 20,945 MHz auf die zweite ZF von 455kHz welche dann in den FM-IC gehen.

OPR :

Der Zyklus des OPR ist ca. 450ms. Davon 50..100ms „High“, der Rest auf „Low“.

Bei High ist die PLL aktiv, beim Low im Standby-Mode.

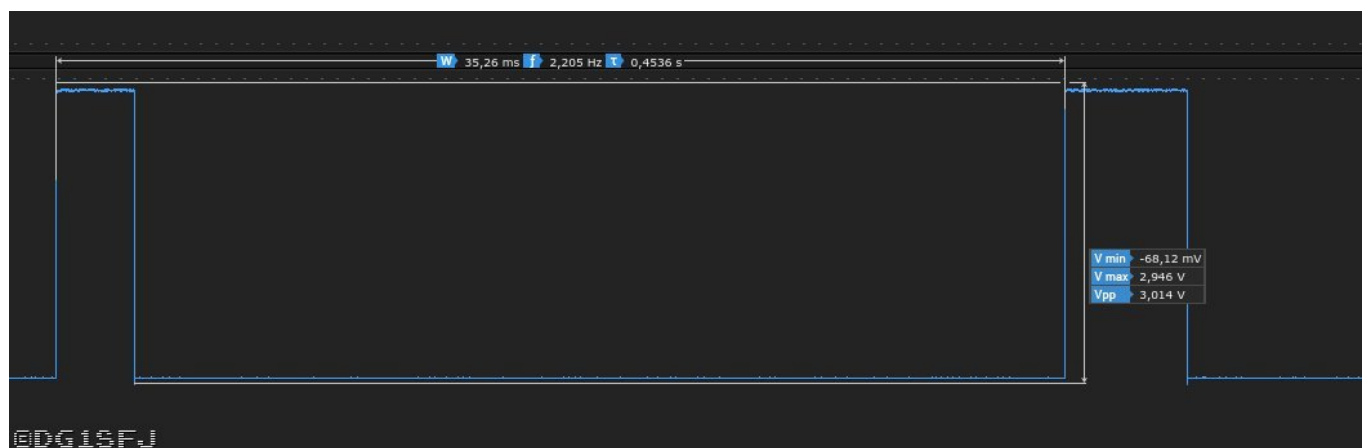

FM-IF IC

KA8513BD, SSOP20, Samsung, FM IF Receiver, Supply 1..4V, Vreg 1.0V

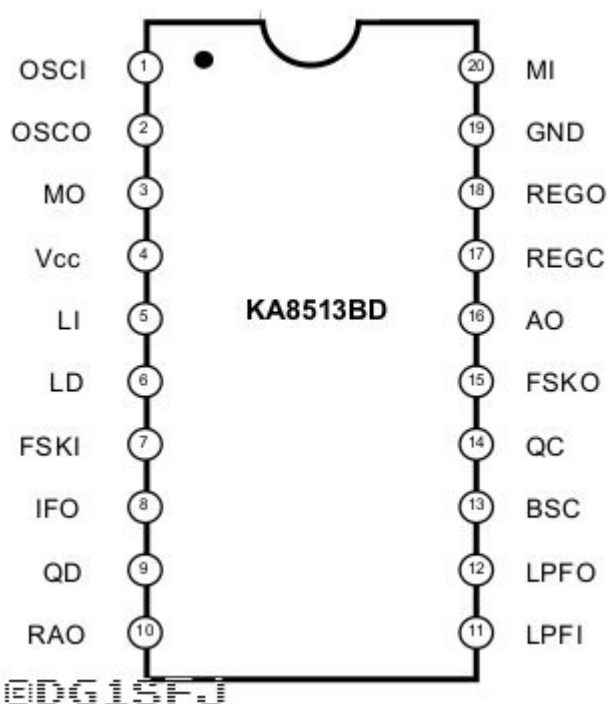

PIN DESCRIPTION

Pin No	Symbol	Description
1	OSCI	Oscillator input. The oscillator is an internally-biased colpitts type.
2	OSCO	Oscillator output.
3	MI	Mixer output pin Output impedance $\approx 2K\Omega$ Connect a 455KHz filter between this pin and the LI.
4	V _{cc}	V _{cc} pin.
5	LI	IF limiter amplifier input. Input impedance $\approx 2K\Omega$
6	LD	Bypass capacitor connect pin for the IF limiter amplifier.

EDG1SFJ

PIN DESCRIPTION (Continued)

Pin No	Symbol	Description
7	FSKI	Differential Amp reference input on the FSK comparator.
8	IFO	IF Amp output.
9	QD	Quadrature detection phase shifter pin.
10	RAO	Recovered audio signal output.
11	LPFI	Low pass filter amplifier input Bias is supplied from pin 10.
12	LPFO	Low pass filter amplifier output.
13	BSC	Battery saving control pin. High : Battery saving off. Low : Battery saving on.
14	QC	Quick charge control pin. High : Quick charge-discharge on. Low : Quick charge-discharge off.
15	FSKO	FSK signal output pin.
16	AO	Alarm output. This pin becomes High when V _{cc} drops below 1.05V
17	REGC	Internal Transistor control pin. Normal mode : open
18	REGO	Regulated voltage output.
19	GND	Ground.
20	MI	Mixer input impedance $\approx 5K\Omega$.

EDG1SFJ

VCC ist 1,3V dauerhaft nach dem einlegen der Batterie.

BSC/QC sind getaktet und aktivieren das IC. Im Schnitt 0,5s Zyklus, 40ms an (High) und der Rest der Zeit Low / aus. Ab und an gibt es längere An-Phasen. Das Takten beginnt ca. 6,5Sekunden nach Batterie einlegen.

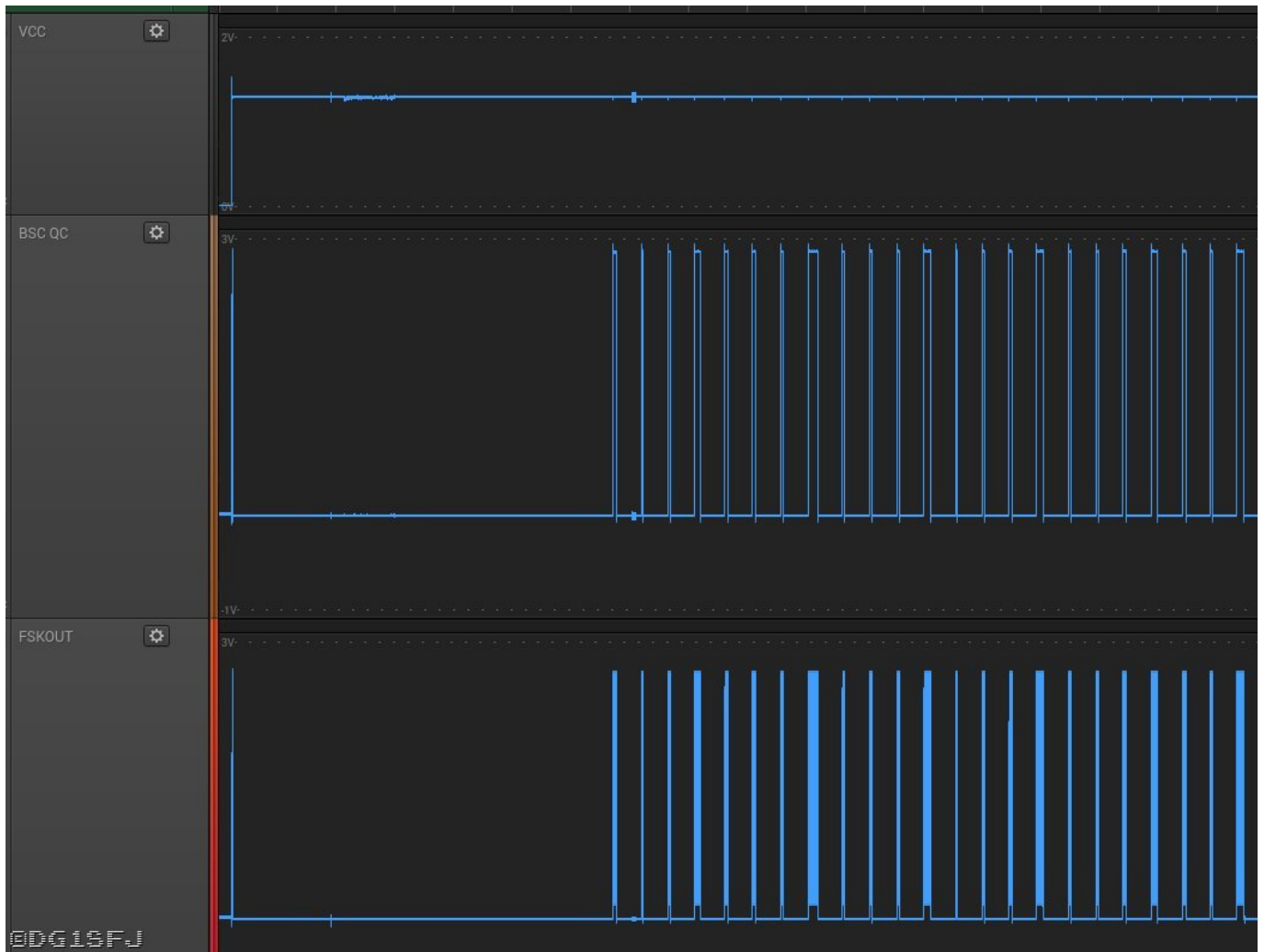

Taktzyklus der BSC/QC Leitung bei grob 54ms zu 470ms. Also ca. 1/10 der Zeit ist der Empfänger an.

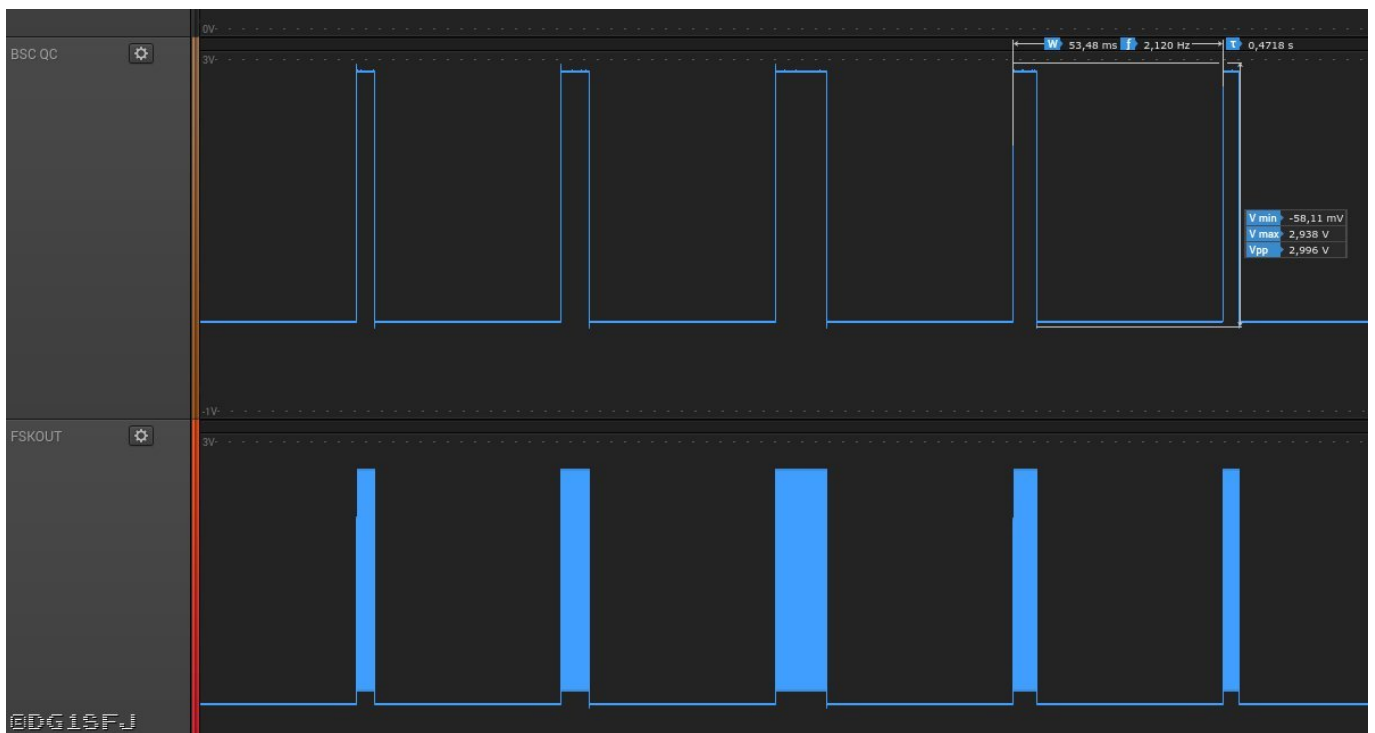

Beispiel eines Empfangszyklus - während des Empfangs geht BSC/QC auf High, die Daten kommen auf der FSKOUT Leitung heraus. Der Empfänger ist aktiv für ca. 54ms :

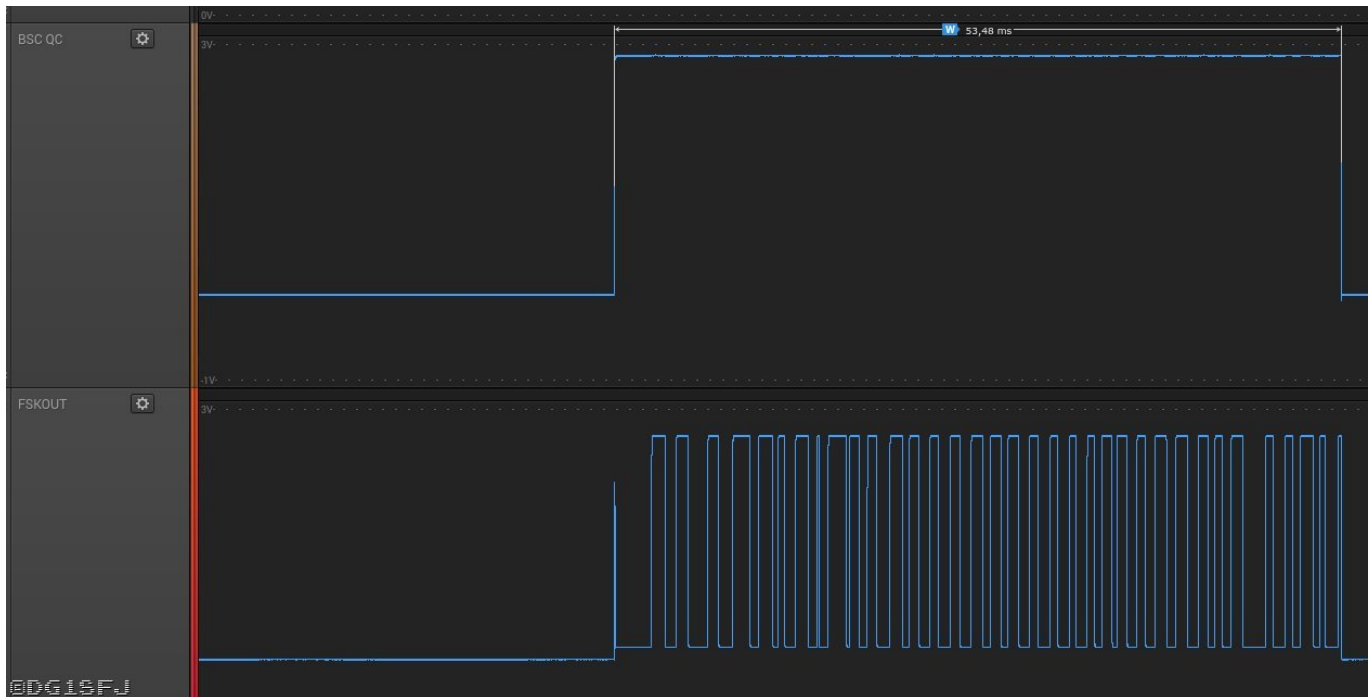

Diese Daten gehen dann in den POCSAG Decoder IC zur weiteren Verarbeitung.

USB Programmierkabel

Für den Alphapoc 602R wird ein spezielles Programmierkabel verkauft. Der Pager hat zwar optisch eine 10pol Mini-USB Schnittstelle es liegt aber kein USB Controller innen vor. An den Pins ist lediglich das interne Flash herausgeführt und kann von dem Programmierkabel mit Software ausgelesen und neu beschrieben werden.



Pager und Kabel zusammengesteckt sieht das dann so aus :



Aussen und Innenansichten

Oberseite der Leiterplatte :

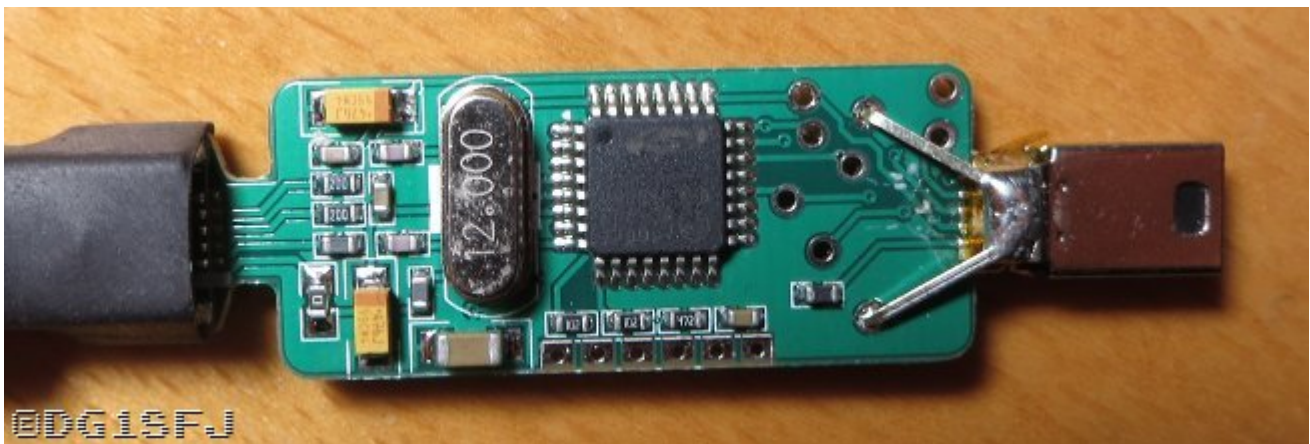

Unterseite der Leiterplatte :



Pinbelegung

Der 10Pin Mini-USB ist wie folgt belegt :

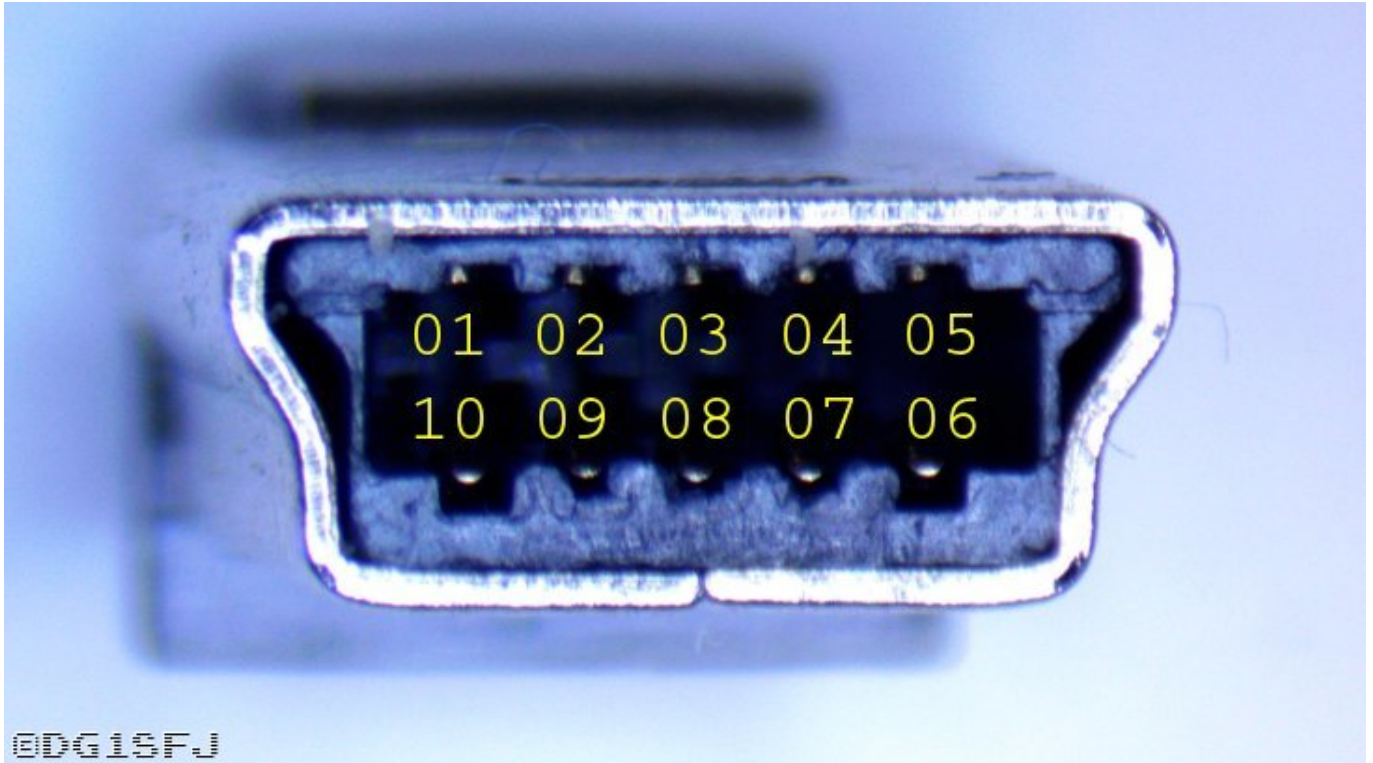

01 – via Ferrit auf Masse, also Ground
 02 – uC Pin 25 [P1.1] – zum SPI-Flash Pin 2 – Serial Data In
 03 – uC Pin 22 [P1.4] - zum SPI-Flash Pin 50 – Serial Data Out
 04 – n.c. *
 05 – mit Pin 7 verbunden – uC Pin 20 [P1.6]
 06 – n.c. *
 07 – mit Pin 5 verbunden
 08 – n.c. *
 09 – uC Pin 23 [P1.3] - zum SPI-Flash Pin 6 – Serial CLK
 10 – uC Pin 24 [P1.2] - zum SPI-Flash Pin 1 – /ChipSelect

* Es scheint noch eine Variante zu geben in der die unbenutzten Pins zum Reprogrammieren des Renesas Controllers im Pager verwendet werden :

04 – TXD-Pin des Renesas – Pin 36 : P112/TXD/SEG18
 06 – Flashmode-Pin des Renesas – Pin 17
 08 – RXD-Pin des Renesas – Pin 35 : P113/RXD/SEG19

Microcontroller

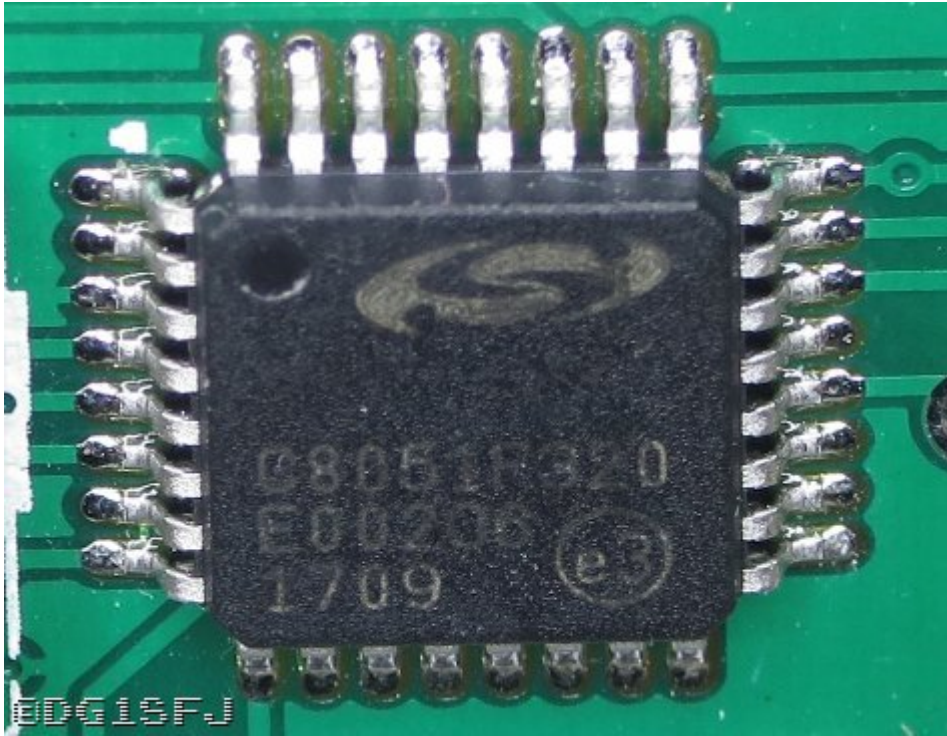

Dies ist ein C8051F320 Controller von Silicon Labs. Sozusagen ein moderner 8051 Clone mit eingebautem USB - das ganze im 24 Pin Gehäuse. Daran angeschlossen wie üblich ein 12 MHz Quarz.

Die ungenutzten Pins auf der unteren Seite sind vermutlich die Reprogrammierungspins für den Silicon Labs Controller. Habe ich mir auch nicht näher angeschaut.

Die ungenutzten Vias auf der rechten Seite sind die Reprogrammierungspins für den Renesas im Pager :

04 – TXD-Pin des Renesas – Pin 36 : P112/TXD/SEG18

06 – Flashmode-Pin des Renesas – Pin 17

08 – RXD-Pin des Renesas – Pin 35 : P113/RXD/SEG19

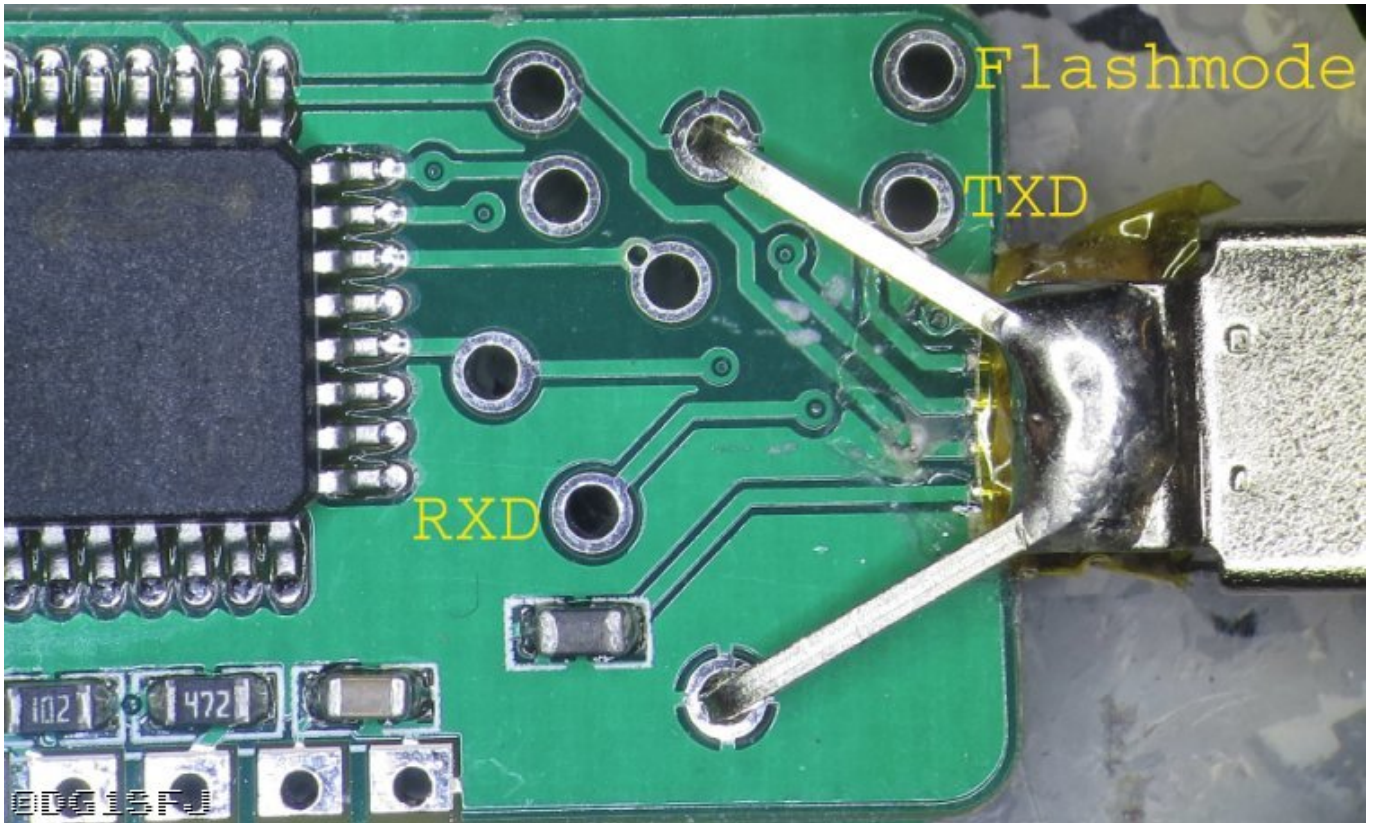

Damit ergibt sich bzgl. der SPI zum Flash folgende Gesamtschaltung :

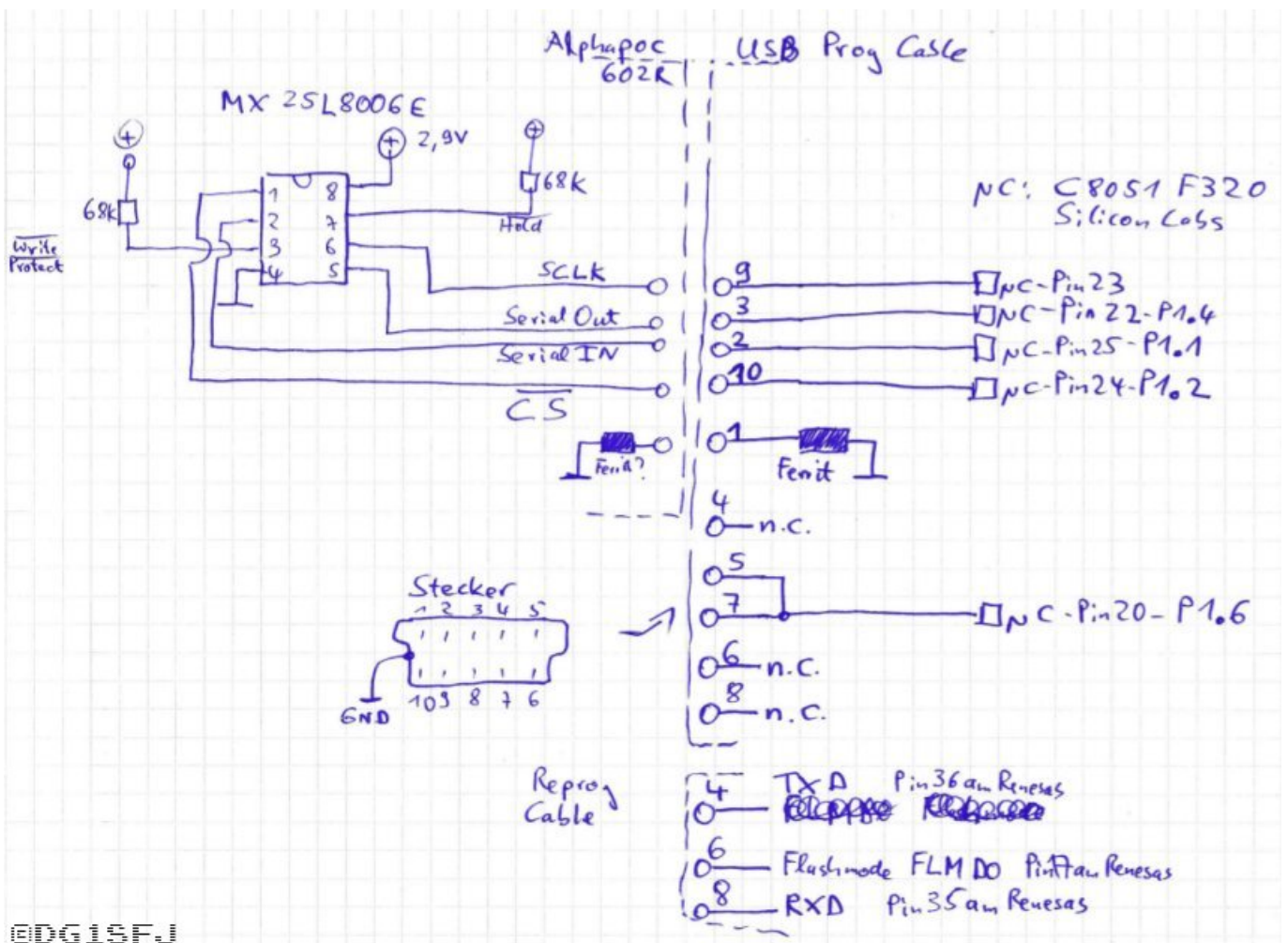

EDG1SFJ

GP2012 Software

Die GP2012-Software kommuniziert mit dem Controller über USB auf dem Programmierkabel. Die Daten auf dem USB habe ich mir nicht näher angeschaut, nur die Kommunikation zwischen dem Controller und dem Flash.

Das „READ“ :

Dieser liest das Flash auf dem Pager via SPI aus per FAST READ (0x0B 0x08 0x80 0x00) :

0x080000, ab hier 256 Bytes mit den Konfig-Daten wie oben beschrieben

Danach werden die Speicher mit den empfangenen Botschaften ausgelesen :

0x081000, ab hier 256 Bytes

0x081100, ab hier 256 Bytes

0x081200, ab hier 256 Bytes

... .

0x081F00, ab hier 256 Bytes

dann

0x088000, ab hier 256 Bytes

0x088100, ab hier 256 Bytes

0x088200, ab hier 256 Bytes

dann

0x089000, ab hier 256 Bytes

0x089100, ab hier 256 Bytes

0x089200, ab hier 256 Bytes

dann

0x08A000, ab hier 256 Bytes

0x08A100, ab hier 256 Bytes

0x08A200, ab hier 256 Bytes

dann

0x08B000, ab hier 256 Bytes

0x08B100, ab hier 256 Bytes

0x08B200, ab hier 256 Bytes

dann

0x08C000, ab hier 256 Bytes

0x08C100, ab hier 256 Bytes

0x08C200, ab hier 256 Bytes

dann

0x08D000, ab hier 256 Bytes

0x08D100, ab hier 256 Bytes

0x08D200, ab hier 256 Bytes

dann

0x08E000, ab hier 256 Bytes

0x08E100, ab hier 256 Bytes

0x08E200, ab hier 256 Bytes

dann

0x08F000, ab hier 256 Bytes

0x08F100, ab hier 256 Bytes

0x08F200, ab hier 256 Bytes

dann

```
0x090000, ab hier 256 Bytes
0x090100, ab hier 256 Bytes
0x090200, ab hier 256 Bytes
...
0x0A0000, ab hier 256 Bytes
0x0A0100, ab hier 256 Bytes
0x0A0200, ab hier 256 Bytes
```

Nach jedem 256Byte Block wird einmal das Kommando Read Status Register (0x05) ausgeführt.

Der ausgelesene Inhalt findet sich auch in der Datei wieder, die die GP2012 Software beim „Save“ abspeichert.

Das "Write" :

```
0x06 WREN (Write enable)

0x20 SE (Sector erase)
0x08 AD1 (Adresse Teil 1)
0x80 AD2 (Adresse Teil 2)
0x00 AD3 (Adresse Teil 3)

0x05 RDSR (Read Status Register)
```

Solange das Flash beschäftigt ist, kommt 0x03 zurück. Wenn es fertig ist ein 0x00 (dauert ca. 36ms).

Danach 0x06 WREN (Write enable) und dann wird das PageProgramm Kommando geschickt 0x02 0x08 0x80 0x00 sowie die 256 Bytes. Auslesen des 0x05 RDSR (Read Status Register) und solange das Flash beschäftigt ist, kommt 0x03 zurück. Wenn es fertig ist ein 0x00 (dauert hier nur ca. 0,5ms).

Danach liest die Software via FAST READ 0x0B 0x08 0x80 0x00 jeweils 256 Bytes aus, prüft ob korrekt geschrieben wurde.

Dann wiederholt sich das gleiche Spiel mit den anderen Blöcken.

Am Ende wird der Block ab 0x080000 geschrieben und wieder ausgelesen.

Reihenfolge also zuerst die Botschaften (ab \$088000), dann die RIC Konfig (ab \$081F00), dann die Pager Konfig (ab \$080000).

EEPROM Kommunikation

Möchte man dem Pager bei der Arbeit zuschauen reichen ein paar Drähte vom EEPROM zu einem Logic Analyzer (Saleae Logic 8 in meinem Fall).

```
Kanal 0 : Chipselect (SPI Enable)

Kanal 1 : S0 - MISO
```

Kanal 2 : SCLK - Clock

Kanal 3 : SI - MOSI

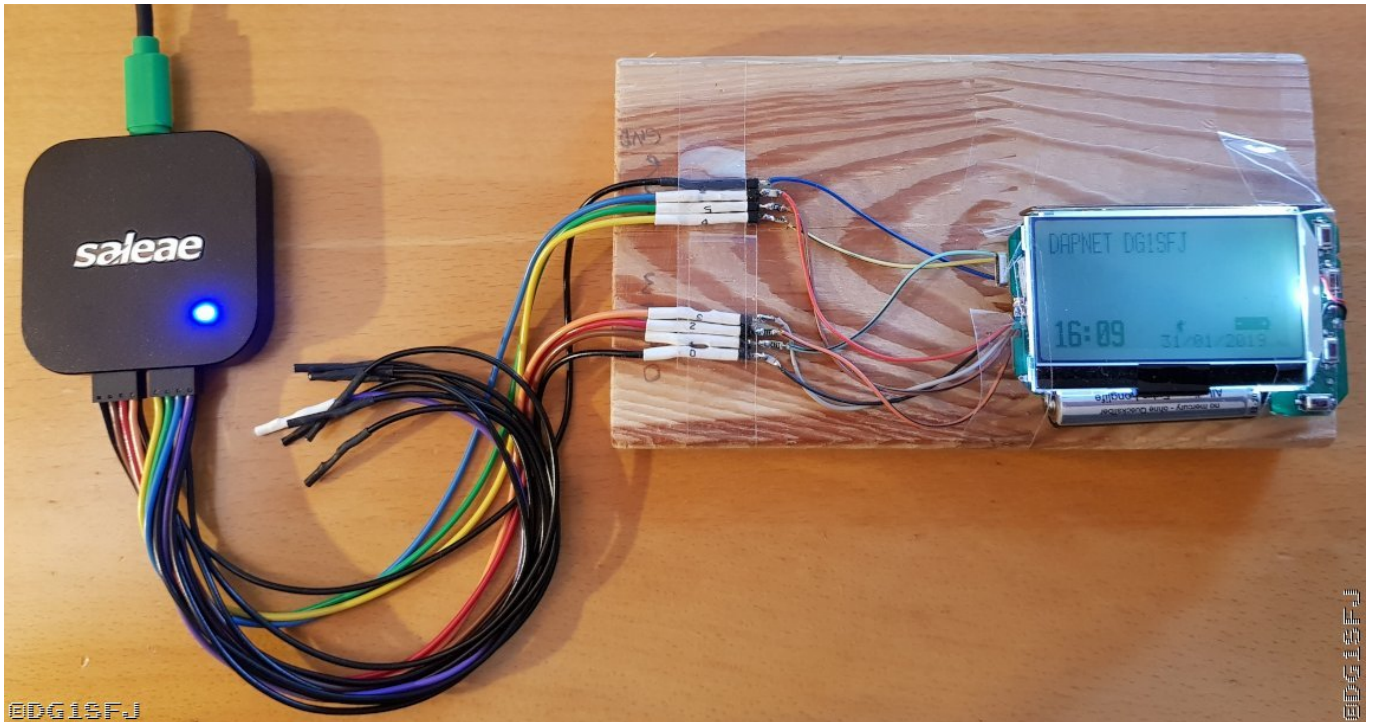

Kleiner Tip noch : Leitungen nicht direkt anschließen sondern noch je 470Ohm in Serie schalten (sieht man hier als SMD Widerstände). Dann ist die Belastung durch den LogicAnalyzer nicht so groß. Und natürlich die Masse-Leitung nicht vergessen...

The screenshot shows the Logic 8 software interface. On the left, a vertical list of channels is visible: 00 #CS (SPI - ENABLE), 01 SO (SPI - MISO), 02 SCLK (SPI - CLOCK), and 03 SI (SPI - MOSI). The main window displays the configuration for the Logic 8 device. At the top right, it indicates 'Estimated Memory Usage: >1TB'. The 'Speed (Sample Rate)' is set to 50 MS/s, and the 'Duration (Record data for)' is set to 1000000 Seconds. Below this, there are two rows of channel selection buttons, each with a 'Clear' button. The first row has square buttons with a square wave icon, and the second row has square buttons with a sine wave icon. At the bottom of the configuration panel, there is a 'Performance' section with five buttons labeled 100%, 80%, 60%, 40%, and 20%. A small Logic 8 device icon is also present at the bottom of the configuration panel.

Trigger dann einstellen ob sofort oder erst bei fallender Flanke des Chipselects.

Als nächstes muss der SPI Analyzer aktiviert werden mit folgenden Einstellungen :

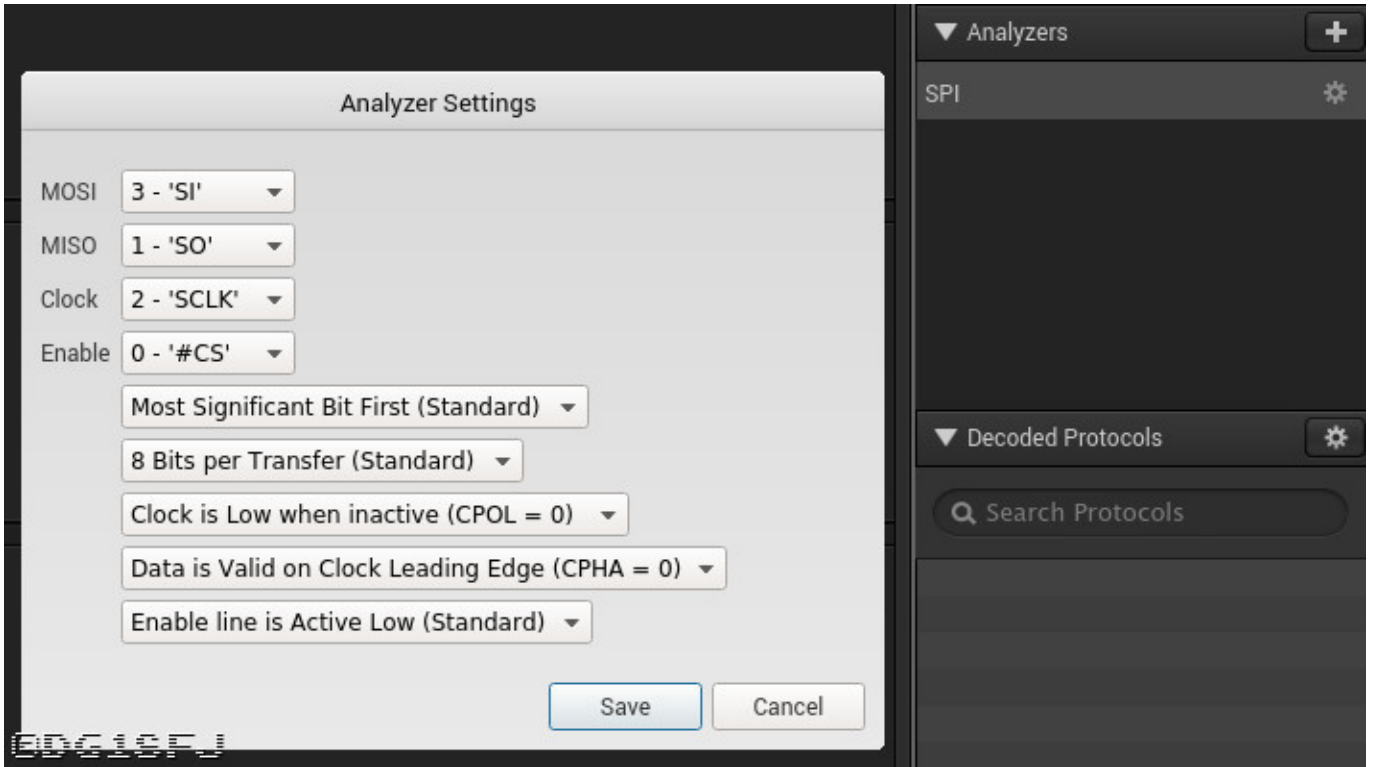

Dann kann es auch schon losgehen. Hier als Beispiel beim einlegen der Batterie die ersten 30 Sekunden mal mit geschrieben. Man sieht auch rechts das der Analyzer die SPI dekodiert hat.

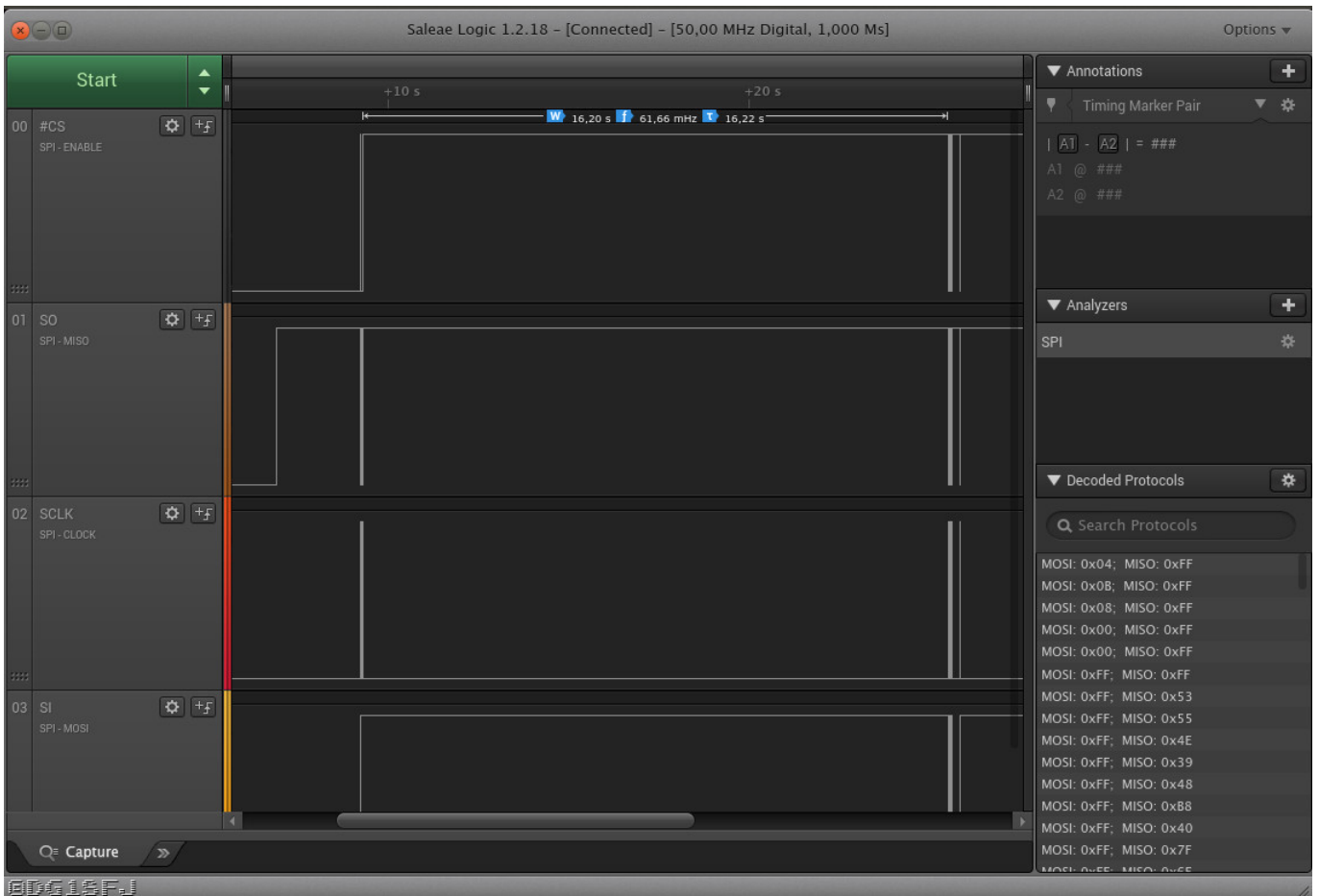

Die dekodierten SPI-Kommandos lassen sich dann in einer *.csv Datei exportieren :

Time [s]	Analyzer Name	Decoded Protocol	Result
9.251487420000000	SPI	MOSI: 0x04;	MISO: 0xFF
9.254628719999999	SPI	MOSI: 0x0B;	MISO: 0xFF
9.254707740000001	SPI	MOSI: 0x08;	MISO: 0xFF
9.254784000000001	SPI	MOSI: 0x00;	MISO: 0xFF
9.254858759999999	SPI	MOSI: 0x00;	MISO: 0xFF
9.254933520000000	SPI	MOSI: 0xFF;	MISO: 0xFF
9.255051099999999	SPI	MOSI: 0xFF;	MISO: 0x53
9.255290580000000	SPI	MOSI: 0xFF;	MISO: 0x55
9.255530040000000	SPI	MOSI: 0xFF;	MISO: 0x4E
9.255769500000000	SPI	MOSI: 0xFF;	MISO: 0x39
9.256008960000001	SPI	MOSI: 0xFF;	MISO: 0x48
9.256243939999999	SPI	MOSI: 0xFF;	MISO: 0xB8
9.256483400000000	SPI	MOSI: 0xFF;	MISO: 0x40
9.256716080000000	SPI	MOSI: 0xFF;	MISO: 0x7F
9.256962339999999	SPI	MOSI: 0xFF;	MISO: 0x6F
9.257206340000000	SPI	MOSI: 0xFF;	MISO: 0x6B
9.257448040000000	SPI	MOSI: 0xFF;	MISO: 0x05
9.257682980000000	SPI	MOSI: 0xFF;	MISO: 0x00
9.257913400000000	SPI	MOSI: 0xFF;	MISO: 0x1D
9.258152880000001	SPI	MOSI: 0xFF;	MISO: 0x02
9.258385560000001	SPI	MOSI: 0xFF;	MISO: 0x8E

Das ist leider sehr unübersichtlich und wenig lesbar für den Menschen ... Anhand des Datenblattes habe ich mir einen Parser in Python geschrieben der die einzelnen Kommandos an das EEPROM dekodieren und lesbar wieder herrausschreiben kann. Folgende Kommandos werden vom Pager benutzt (und nur die habe ich auch umgesetzt) :

COMMAND DESCRIPTION

Table 4. COMMAND DEFINITION

Command (byte)	WREN (write enable)	WRDI (write disable)	WRSR (write status register)	RDID (read identification)	RDSR (read status register)	READ (read data)	FAST READ (fast read data)
1st byte	06 (hex)	04 (hex)	01 (hex)	9F (hex)	05 (hex)	03 (hex)	0B (hex)
2nd byte						AD1	AD1
3rd byte						AD2	AD2
4th byte						AD3	AD3
5th byte							Dummy
Action	sets the (WEL) write enable latch bit	resets the (WEL) write enable latch bit	to write new values to the status register	outputs JEDEC ID: 1-byte Manufacturer ID & 2-byte Device ID	to read out the values of the status register	n bytes read out until CS# goes high	n bytes read out until CS# goes high

Command (byte)	RDSFDP (Read SFDP)	RES (read electronic ID)	REMS (read electronic manufacturer & device ID)	DREAD (Double Output Mode command)	SE (sector erase)	BE (block erase)	CE (chip erase)
1st byte	5A (hex)	AB (hex)	90 (hex)	3B (hex)	20 (hex)	52 or D8 (hex)	60 or C7 (hex)
2nd byte	AD1	x	x	AD1	AD1	AD1	
3rd byte	AD2	x	x	AD2	AD2	AD2	
4th byte	AD3	x	ADD (Note 1)	AD3	AD3	AD3	
5th byte	Dummy			Dummy			
Action	Read SFDP mode	to read out 1-byte Device ID	output the Manufacturer ID & Device ID	n bytes read out by Dual Output until CS# goes high	to erase the selected sector	to erase the selected block	to erase whole chip

Command (byte)	PP (page program)	RDSCUR (read security register)	WRSCUR (write security register)	ENSO (enter secured OTP)	EXSO (exit secured OTP)	DP (Deep power down)	RDP (Release from deep power down)
1st byte	02 (hex)	2B (hex)	2F (hex)	B1 (hex)	C1 (hex)	B9 (hex)	AB (hex)
2nd byte	AD1						
3rd byte	AD2						
4th byte	AD3						
5th byte							
Action	to program the selected page	to read value of security register	to set the lock-down bit as "1" (once lock-down, cannot be updated)	to enter the 512 bit secured OTP mode	to exit the 512 bit secured OTP mode	enters deep power down mode	release from deep power down mode

Nach dem Durchlauf mit dem Python Programm sieht das ganze schon schöner aus :

```

Dokumente  Öffnen  boottest.txt  Spei
boottest.txt  x  WRDI Write Disable @ 9.251487420000000
FAST READ 080000 @ 9.254858759999999
080000 53 55 4E 39 48 B8 40 7F 6F 6B 05 00 1D 02 8E 0B = S U N 9 H . @ . o k . . . . .
080010 07 80 0F 00 00 03 04 00 28 0A 10 3C 00 00 00 00 = . . . . . ( . . < . . . . .
080020 00 00 00 00 00 00 00 10 10 10 10 10 10 10 18 = . . . . .
080030 28 44 41 50 4E 45 54 20 44 47 31 53 46 4A 20 20 = ( D A P N E T D G 1 S F J
080040 20 20 20 20 20 41 28 02 80 61 0F DE 13 61 24 00 = . . . . . A ( . . a . . . a $ .
080050 7D 61 50 00 7E 61 60 00 82 61 84 00 82 61 A8 00 = } a P . ~ a . . . a . . . a . .
080060 82 61 C0 00 01 61 E0 00 1C 34 33 39 2E 39 38 37 = . a . . . a . . . 4 3 9 . 9 8 7
080070 35 30 30 31 31 31 31 30 31 36 30 30 30 30 00 = 5 0 0 1 1 1 1 0 1 6 0 0 0 0 0 .
080080 C0 C0 C0 C0 C0 C0 C0 C0 C0 C0 C0 C0 C0 C0 C0 = . . . . .
080090 C0 C0 C0 C0 C0 C0 C0 C0 C0 C0 C0 C0 C0 C0 C0 = . . . . .
0800A0 00 00 00 00 00 00 00 00 FF FF FF FF FF FF FF FF = . . . . .
0800B0 00 13 01 1F 10 09 52 FF FF FF FF FF FF FF FF = . . . . . R . . . . .
0800C0 FF FF FF FF FF FF FF FF FF FF FF FF FF FF FF = . . . . .
0800D0 FF FF FF FF FF FF FF FF FF FF FF FF FF FF FF = . . . . .
0800E0 FF FF FF FF FF FF FF FF FF FF FF FF FF FF FF = . . . . .
0800F0 FF FF FF FF FF FF FF FF FF FF FF FF FF FF FF = . . . . .
FAST READ 081F80 @ 25.518839860000000
081F80 00 00 00 00 00 00 00 00 00 00 00 00 00 00 00 = . . . . .
081F90 00 00 00 00 00 00 00 00 00 00 00 00 00 00 00 = . . . . .
081FA0 00 00 00 00 00 00 00 00 00 00 00 00 00 00 00 = . . . . .
081FB0 00 00 00 00 00 00 00 00 00 00 00 00 00 00 00 = . . . . .
WREN Write Enable @ 25.536022039999999
WREN Write Enable @ 25.536124919999999
SE Sector Erase 090000 @ 25.536432000000001
WREN Write Enable @ 25.572278980000000
PP Page program 090000 @ 25.572646859999999
090000 13 01 1F 10 09 1F 56 25 12 1E 59 59 59 59 4D 4D = . . . . . V % . . Y Y Y Y M M
090010 44 44 48 48 4D 4D 53 53 01 09 00 3C 00 00 00 00 = D D H H M M S S . . . . .
090020 00 00 00 00 00 00 00 10 10 10 10 10 10 10 18 = . . . . .
090030 28 44 41 50 4E 45 54 20 44 47 31 53 46 4A 20 20 = ( D A P N E T D G 1 S F J
090040 20 20 20 20 20 41 28 02 80 61 0F DE 13 61 24 00 = . . . . . A ( . . a . . . a $ .

```

Damit lassen sich dann alle Interaktionen sauber aufschlüsseln :

- Booten
- Empfang von Nachrichten
- Lesen mit dem GP Steuerprogramm
- Schreiben mit dem GP Steuerprogramm

Beim Vergleich der Kommunikation der alten (V1.01) und der neuen (V1.70) Software konnte ich keinen Hinweis finden das diese Software eine Firmware in den Pager programmiert. Insofern ist das berühmte „Antennen-Symbol“ vermutlich nur ein ein/ausknipsen eines Bits irgendwo in der Config....

From:
<https://dg1sfj.de/> - **dg1sfj.de**

Permanent link:
<https://dg1sfj.de/doku.php?id=funk:geraete:alphapoc602r>

Last update: **2025/01/19 16:33**

